



# GUIDE DE RÉFÉRENCE

# PRODUIT

VOLUME 26

**Aliance**   
LA QUALITÉ... NOTRE DEVISE  
[AllianceGator.com](http://AllianceGator.com)





## Chers clients,

Alors qu'une autre année débute, nous, chez Alliance Gator, célébrons nos réalisations. Votre soutien constant a été crucial pour nous aider à franchir des étapes importantes, et je vous remercie sincèrement tous.

Alliance Gator est fier de maintenir sa réputation en offrant des produits de haute qualité. L'un de nos produits phares, le sable polymère **G2**, a connu un succès remarquable auprès des entrepreneurs au fil des ans. Grâce à son processus d'installation simplifié et à sa capacité à résister à la pluie dès 15 minutes après application, il est rapidement devenu l'un de nos sables polymères les plus vendus.

Au cours des dernières années, l'introduction du sable **GATOR NITRO** et de la bordure **GATOR XTreme** a marqué un autre tournant décisif pour Alliance Gator. L'année dernière, nous avons été ravis de présenter le **GATOR NITRO-X** dans notre gamme de produits, ce qui garantit que nous continuons à offrir les meilleurs produits du marché. Le **GATOR NITRO-X** propose une granulométrie de sable XTRA-fin conçue pour des joints étroits allant de 1/8" à 2" (3 mm à 50 mm). Il se distingue par sa perméabilité XTRA- faible et une résistance exceptionnelle, dans toutes les formes et dimensions de joints.

De plus, nous avons introduit le gazon artificiel de la plus haute qualité sur le marché ! Notre collection **GATOR XTURF** propose des mélanges Premium, Classic et Putting Green, ainsi que des accessoires qui facilitent l'installation.

Notre bordure **GATOR EDGE X4** offre une excellente résistance grâce à son système « SNAP & LOCK » et peut être utilisée pour des applications linéaires et incurvées en coupant le support de pont, ce qui la rend idéale pour les allées, les patios et les entrées.

Nous prévoyons une nouvelle année de croissance et, pour l'accompagner, nous continuerons à nous concentrer sur la fourniture des meilleurs accessoires pour les aménagements paysagers extérieurs et sur le meilleur service client sur le marché. L'industrie de l'aménagement extérieur est en pleine expansion, et nous sommes déterminés à montrer la voie. Rien qu'en Amérique du Nord, plus de 850 millions de pieds carrés de pavés sont vendus chaque année, ce qui crée une énorme opportunité pour vous comme pour nous.

Alliance Gator s'est imposé comme un acteur de premier plan dans la formation en aménagement paysager extérieur, et nous continuerons à développer des outils et du matériel de formation pour notre réseau de distributeurs et d'entrepreneurs qui utilisent nos produits. Pour rester informé de nos dernières actualités, veuillez vous inscrire au blogue à l'adresse suivante : [AllianceGator.com/canada/fr/blogue/](https://AllianceGator.com/canada/fr/blogue/)... Alors que nous prenons de l'ampleur et que nous grandissons aux côtés de l'industrie des produits d'aménagement paysager extérieur, vous pouvez compter sur nous pour aider votre entreprise à prospérer. Nous croyons fermement en la qualité, la valeur et la reconnaissance de la marque Alliance Designer Products Inc. (Alliance Gator), et nous espérons que vous le faites aussi.

Encore une fois, je vous remercie de votre partenariat et de votre soutien continu.

**George Tutino**  
Président

# Table des matières

## SABLES POLYMÉRIQUES G2

Sable Gator Maxx G2	6
Sable Gator Supersand G2	8

## SABLES POLYMÉRIQUES GATOR

Sable Gator Supersand	10
Sable Gator Nitro-X	12
Sable Gator Nitro	14
Sable Eurostone	18

## POUSSIÈRE POLYMÉRIQUE GATOR

Poussière polymérique Gator Dust	20
----------------------------------	----

## SABLES ET POUSSIÈRE GATOR

Tableau de sélection des sables et poussière Gator	22
--	----

## GATOR AQUA ROCK

Gator Aqua Rock	24
-----------------	----

## GATOR XTURF

Gator XTurf Premium Blend	26
Gator XTurf Classic Blend	27
Gator XTurf Putting Green Blend	28
Sables de remplissage Gator XTurf et accessoires	29

## GATOR BASE

Gator Base	30
------------	----

## SYSTÈME GATOR TILE

Système Gator Tile	38
--------------------	----

## GATOR GRID ET GATOR FABRIC

Géogrille Gator Grid	42
Géotextile Gator Fabric	43

## NETTOYANTS GATOR

Shampooing	48
Nettoyant à efflorescence	48
Dégraissant XP	48
Dérouilleur	48
Nettoyant pour efflorescence et enduit de ciment	48

## SCCELLANTS GATOR

Scellants à base de solvant Gator	50
Scellants à base d'eau Gator Hybrid	51
Scellants Série Signature	52



SABLES  
GATOR

POUSSIÈRE  
POLYMÉRIQUE  
GATOR DUST

GATOR  
AQUA ROCK

GAZON  
ARTIFICIEL  
GATOR XTURF

GATOR  
BASE

SYSTÈME  
GATOR TILE

GATOR GRID ET  
GATOR FABRIC

NETTOYANTS  
GATOR

SCCELLANTS  
GATOR

AGENTS  
LIANTS  
GATOR

BORDURES ET  
FIXATIONS  
GATOR

GUIDES  
D'INSTALLATION

### AGENTS LIANTS GATOR

Adhésifs XP	54
Ensemble Gator Rock	56
Agent liant liquide Gator Rock	56

### BORDURES ET FIXATIONS GATOR

Bordure Gator XTreme Edge	60
Bordure Gator Edge X4	62
Bordures Gator Rigide et Flex	64
Bordure Gator Mini	64
Bordure Gator Tile	64
Vis Gator Base	64
Clous Gator	64

### GUIDES D'INSTALLATION ET D'APPLICATION GATOR

Sable Gator Nitro	66
Sable fin Gator Nitro-X	67
Sable Gator Maxx <b>G2</b>	68
Sable Gator Supersand <b>G2</b>	70
Sable Supersand	72
Sable Eurostone	74
Poussière polymérique Gator Dust	76
Gator Base	78
Système Gator Tile	80
Bordure Gator XTreme Edge	82
Bordure Gator Edge X4	83
Gator XTurf	84

Nettoyants Gator	88
Scellants Gator Hybrid	90
Scellants Gator	90
Scellants Série Signature Gator	91
Charte des scellants Gator	92
Agent liant Gator Rock	95



## SABLE POLYMÉRIQUE

Pour joints de pavés jusqu'à 10 cm (4 po)  
sur base drainante et 5 cm (2 po)  
sur base avec recouvrement

**SANS POUSSIÈRE ■ SANS VOILE**  
**SANS SOUFFLEUR ■ UN SEUL ARROSAGE**  
**RÉSISTANT À LA PLUIE APRÈS 15 MINUTES**



Voir les instructions d'installation aux pages 68-69

**4** Installation simplifiée en  
**ÉTAPES FACILES**



SABLES GATOR  
POUSSIÈRE POLYMÉRIQUE GATOR DUST  
GATOR AQUA ROCK  
GAZON ARTIFICIEL GATOR XTURF

# GATOR MAXX G2

## IDÉAL POUR

- Usage résidentiel et commercial
- Base drainante et base avec recouvrement
- Pavés de béton, pierres naturelles ou reconstituées et pavés d'argile
- Projets de rue, projets commerciaux, pentes abruptes, pourtours de piscines, terrasses, allées, entrées et emplacements de stationnement

## CARACTÉRISTIQUES

- Sans voile, sans poussière, sans souffleur, un seul arrosage
- Pour une base drainante, prise rapide et **résistant à la pluie 15 minutes** après l'activation par l'eau
- Pour une base avec recouvrement, **résistant à la pluie 24 heures** après l'activation par l'eau
- Prise au-dessus de 0 °C
- Convient aux faux joints de pavés
- Sac imperméable
- Garantie limitée de 15 ans
- Conforme à la norme OSHA de silice cristalline
- Conforme à la norme ASTM C-144

## EMBALLAGE

- Format de détail: 22,7 kg (50 lb)
- 70 unités par palette (Beige, Gris ardoise)
- 70 ou 35 unités par palette (Ivoire, Diamant noir)
- La palette peut être entreposée à l'extérieur
- Sac imperméable

## AIDE À PRÉVENIR

- L'apparition de mauvaises herbes
- Les dommages causés par des insectes
- L'érosion due aux conditions climatiques

## SUPERFICIE COUVERTE

La quantité requise dépend de la forme et de la taille des pavés de béton ainsi que de la largeur des joints.

Superficie couverte par sac de 22,7 Kg (50 lb) Pavé de 2-3/8" de hauteur	Joints étroits (1/8" à 3/8")	Joints larges (3/4" à 1-1/4")
Beige, Gris ardoise et ivoire	6 - 7,41 m <sup>2</sup> (65 - 85 pi <sup>2</sup> )	2 - 3,88 m <sup>2</sup> (22 - 42 pi <sup>2</sup> )
Diamant noir	5,5 - 6,5 m <sup>2</sup> (58 - 76 pi <sup>2</sup> )	1,8 - 3,5 m <sup>2</sup> (20 - 38 pi <sup>2</sup> )



## COULEURS DISPONIBLES



GATOR BASE  
SYSTÈME GATOR TILE  
GATOR GRID ET GATOR FABRIC  
NETTOYANTS GATOR  
SCCELLANTS GATOR  
AGENTS LIANTS GATOR  
BORDURES ET FIXATIONS GATOR  
GUIDES D'INSTALLATION

Les 4 étapes les plus propres, les plus rapides et les plus faciles d'installation de l'industrie

**1** Épandez le sable polymérique intelligent G2

**2** Balayez et compactez le sable polymérique intelligent G2

**3** Balayez l'excédent de sable polymérique intelligent G2

**4** Activez le sable polymérique intelligent G2 avec de l'eau

VOIR LES VIDÉOS AU [ALLIANCEGATOR.COM](http://ALLIANCEGATOR.COM)  
Pour en savoir plus, visitez-nous à [AllianceGator.com](http://AllianceGator.com)



## SABLE POLYMÉRIQUE

Pour joints de pavés jusqu'à 5 cm (2 po)  
sur base drainante

**SANS POUSSIÈRE • SANS VOILE**  
**SANS SOUFFLEUR • UN SEUL ARROSAGE**  
**RÉSISTANT À LA PLUIE APRÈS 15 MINUTES**



Voir les instructions d'installation aux pages 70-72

**4** Installation  
simplifiée en  
**ÉTAPES  
FACILES**



SABLES GATOR  
POUSSIÈRE POLYMÉRIQUE GATOR DUST  
GATOR AQUA ROCK  
GAZON ARTIFICIEL GATOR XTURF  
GATOR BASE

# GATOR SUPERSAND G2

## IDÉAL POUR

- Usage résidentiel et commercial
- Application sur base drainante
- Pavés de béton, pierres naturelles ou reconstituées et pavés d'argile
- Endroits en pente, pourtours de piscines, terrasses, trottoirs, emplacements de stationnement et plus

## CARACTÉRISTIQUES

- Sans voile, sans poussière, sans souffleur, un seul arrosage
- Temps d'installation plus rapide
- **Résistant à la pluie 15 minutes** après l'activation par l'eau
- Prise au-dessus de 0 °C
- Sac imperméable
- Garantie limitée de 15 ans
- Conforme à la norme OSHA de silice cristalline
- Conforme à la norme ASTM C-144

## EMBALLAGE

- Format de détail: 22,7 kg (50 lb)
- 70 unités par palette
- La palette peut être entreposée à l'extérieur
- Sac imperméable

## AIDE À PRÉVENIR

- L'apparition de mauvaises herbes
- Les dommages causés par des insectes
- L'érosion due aux conditions climatiques

## SUPERFICIE COUVERTE

La quantité requise dépend de la forme et de la taille des pavés de béton ainsi que de la largeur des joints.

Superficie couverte par sac de 22,7 Kg (50 lb) Pavé de 2-3/8" de hauteur	Joints étroits (1/8" à 3/8")	Joints larges (3/4" à 1-1/4")
Beige, Gris ardoise	6 - 7,4 m <sup>2</sup> (65 - 85 pi <sup>2</sup> )	2 - 3,9 m <sup>2</sup> (22 - 42 pi <sup>2</sup> )

**TECHNOLOGIE  
PRISE RAPIDE**

RÉSISTANT À LA PLUIE APRÈS 15 MINUTES

CONFORME À LA NORME  
**OSHA** **ASTM C-144**

**15 ANS**

**GARANTIE LIMITÉE**

### COULEURS DISPONIBLES



SYSTÈME GATOR TILE  
GATOR GRID ET GATOR FABRIC  
NETTOYANTS GATOR  
SCÉLLANTS GATOR  
AGENTS LIANTS GATOR  
BORDURES ET FIXATIONS GATOR  
GUIDES D'INSTALLATION

Les 4 étapes les plus propres, les plus rapides et les plus faciles d'installation de l'industrie

- 1** Épandez le sable polymérique intelligent **G2**
- 2** Balayez et compactez le sable polymérique intelligent **G2**
- 3** Balayez l'excédent de sable polymérique intelligent **G2**
- 4** Activez le sable polymérique intelligent **G2** avec de l'eau

VOIR LES VIDÉOS AU [ALLIANCEGATOR.COM](http://ALLIANCEGATOR.COM)  
Pour en savoir plus, visitez-nous à [AllianceGator.com](http://AllianceGator.com)



# SABLE POLYMÉRIQUE

Pour joints de pavés en béton  
jusqu'à 2,5 cm (1 po) sur base drainante

**PRISE RAPIDE 1 H**  
**PRISE AU-DESSUS DE 0 °C**

**SANS VOILE  
BLANCHÂTRE**

Voir les instructions d'installation aux pages 72-73



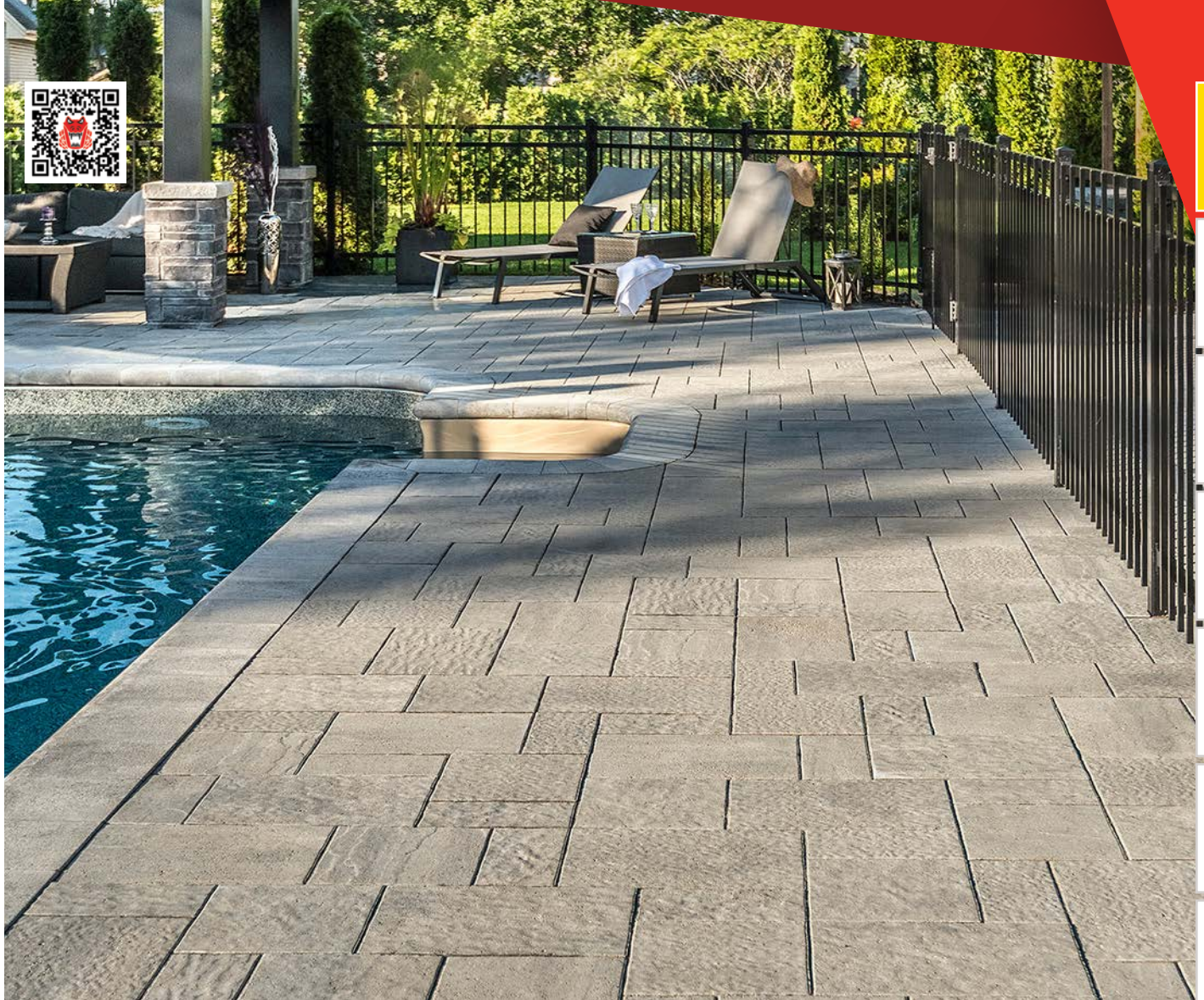

SABLES  
GATOR

POUSSIÈRE  
POLYMERIQUE  
GATOR DUST

GATOR  
AQUA ROCK

GAZON  
ARTIFICIEL  
GATOR XTURF

GATOR  
BASE

SYSTÈME  
GATOR TILE

GATOR GRID ET  
GATOR FABRIC

NETTOYANTS  
GATOR

SCCELLANTS  
GATOR

AGENTS LIANTS  
GATOR

BORDURES ET  
FIXATIONS  
GATOR

GUIDES  
D'INSTALLATION

# GATOR SUPERSAND

## IDÉAL POUR

- Usage résidentiel
- Application sur base drainante
- Pavés en béton, produits de béton reconstitué
- Endroits en pente, pourtours de piscines, terrasses, trottoirs, emplacements de stationnement et plus

## CARACTÉRISTIQUES

- Pour une base drainante, prise rapide et **résistant à la pluie 1 heure** après l'activation par l'eau
- Prise au-dessus de 0 °C
- Sac imperméable
- Garantie limitée de 15 ans
- Conforme à la norme OSHA de silice cristalline
- Conforme à la norme ASTM C-144

## EMBALLAGE

- Format de détail: 22,7 kg (50 lb)
- 70 unités par palette
- La palette peut être entreposée à l'extérieur
- Sac imperméable

## AIDE À PRÉVENIR

- L'apparition de mauvaises herbes
- Les dommages causés par des insectes
- L'érosion due aux conditions climatiques

## SUPERFICIE COUVERTE

La quantité requise dépend de la forme et de la taille des pavés de béton ainsi que de la largeur des joints.

Superficie couverte par sac de 22,7 Kg (50 lb) Pavé de 2-3/8" de hauteur	Joints étroits (1/8" à 3/8")	Joints larges (3/4" à 1")
Beige, Gris ardoise	6 - 7,4 m <sup>2</sup> (65 - 85 pi <sup>2</sup> )	2 - 3,9 m <sup>2</sup> (22 - 42 pi <sup>2</sup> )

**15 ANS**  
GARANTIE LIMITÉE

## COULEURS DISPONIBLES



VOIR LES VIDÉOS AU [ALLIANCEGATOR.COM](http://ALLIANCEGATOR.COM)

Pour en savoir plus, visitez-nous à [AllianceGator.com](http://AllianceGator.com)



## TECHNOLOGIE À DÉBIT RAPIDE



### SABLE FIN DE JOINTOIEMENT

Pour les les joints de tuiles de porcelaine de 3 mm (1/8 po) jusqu'à 6 mm (1/4 po)

Pour les pavés de béton et les pierres naturelles, pour les joints de 3 mm (1/8 po) jusqu'à 5 cm (2 po)

#### BASE DRAINANTE

TEMPS DE PRISE: 18 HEURES AU-DESSUS DE 3 °C



Voir les instructions d'installation à la page 67



**5 ANS**  
GARANTIE LIMITÉE

# SABLE GATOR NITRO-X

## POUR STATIONNEMENTS RÉSIDENTIELS

avec pavés de béton imbriqués

### 5 BELLES COULEURS



### IDÉAL POUR

- Pavés en béton, dalles en béton, pierres naturelles ou pierres reconstituées
- Tuiles de porcelaine, pavés de porcelaine ou dalles de porcelaine pour extérieur
- Stationnements résidentiels pour véhicules légers
- Patios, piscines, trottoirs et sentiers

### SOUS-BASE

- Base drainante traditionnelle
- Base perméable
- Base hybride
- Gator Base (usage piétonnier uniquement)

### CARACTÉRISTIQUES

- Largeur de joint de 1/8" (3 mm) à 1/4" (6 mm) pour les tuiles de porcelaine, les pavés de porcelaine ou les dalles de porcelaine pour extérieur
- Largeur de joint de 1/8" (3 mm) à 2" (50 mm) pour les pavés en béton, les dalles en béton, les pierres naturelles ou les pierres reconstituées
- Profondeur du joint minimum 3/4" (20 mm) à un maximum de 2-3/8" (60 mm)
- TECHNOLOGIE À DÉBIT RAPIDE
- Installation simple et rapide
- Appliquer par temps de pluie ou sec
- Fonctionne à partir de 3°C
  - fine granulométrie du sable de jointoiment
  - faible perméabilité
  - résistance de haut en bas



### EMBALLAGE

- Format de détail: 12,5 kg (27.5 lb)
- 48 unités par palette
- La palette peut être entreposée à l'extérieur

### SUPERFICIE COUVERTE

La quantité requise dépend de la forme et de la taille des pavés de béton ou des tuiles de porcelaine ainsi que de la largeur des joints.

Superficie couverte par seau de 12,5 kg (27,5 lb)					
Tuile de porcelaine 60 cm x 60 cm x 20 mm (24" x 24" x 3/4") avec joints de 3 mm (1/8") de largeur.					
Pavé ou pierre 30 cm x 30 cm x 60 mm (12" x 12" x 2 3/8") avec joints de 5 mm (3/16) à 25 mm (1").					
	TAUPE	PLATINE	GRIS CANON	NOIR	VANILLE
Joint 1/8" <sup>1</sup>	374 pi. ca.	348 pi. ca.	348 pi. ca.	323 pi. ca.	374 pi. ca.
Joint 3 mm <sup>1</sup>	35 m. ca.	33 m. ca.	33 m. ca.	31 m. ca.	35 m. ca.
Joint 1/8" <sup>2</sup>	64 pi. ca.	59 pi. ca.	59 pi. ca.	54 pi. ca.	64 pi. ca.
Joint 3 mm <sup>2</sup>	6 m. ca.	5.5 m. ca.	5.5 m. ca.	5.1 m. ca.	6 m. ca.
Joint 3/16" <sup>2</sup>	38 pi. ca.	35 pi. ca.	35 pi. ca.	33 pi. ca.	38 pi. ca.
Joint 5 mm <sup>2</sup>	3.6 m. ca.	3.3 m. ca.	3.3 m. ca.	3.1 m. ca.	3.6 m. ca.
Joint 3/4" <sup>2</sup>	10.4 pi. ca.	9.6 pi. ca.	9.6 pi. ca.	9 pi. ca.	10.4 pi. ca.
Joint 20 mm <sup>2</sup>	0.97 m. ca.	0.9 m. ca.	0.9 m. ca.	0.84 m. ca.	0.97 m. ca.
Joint 1" <sup>2</sup>	8 pi. ca.	7 pi. ca.	7 pi. ca.	6.8 pi. ca.	8 pi. ca.
Joint 25 mm <sup>2</sup>	0.75 m. ca.	0.69 m. ca.	0.69 m. ca.	0.65 m. ca.	0.75 m. ca.

<sup>1</sup> Tuiles de porcelaine | <sup>2</sup> Pavés en béton

	Largeur de joint minimale	Largeur de joint maximale	Profondeur minimale	Pédestre	Véhiculaire
Tuiles de Porcelaine avec le système Gator Tile	3 mm (1/8")	6 mm (1/4")	20 mm (3/4")	✓	X
Pierres	3 mm (1/8")	50 mm (2")	25 mm (1")	✓	X
Pavés de béton imbriqués	3 mm (1/8")	50 mm (2")	60 mm (2-3/8")	✓	✓

Note: Les tuiles de porcelaine extérieures doivent être installées à l'aide du système Gator Tile avec une profondeur de joint minimale de 3/4" (20 mm).



VOIR LES VIDÉOS AU [ALLIANCEGATOR.COM](http://ALLIANCEGATOR.COM)

Pour en savoir plus, visitez-nous à [AllianceGator.com](http://AllianceGator.com)

- SABLES GATOR
- POUSSIÈRE POLYMERIQUE GATOR DUST
- GATOR AQUA ROCK
- GAZON ARTIFICIEL GATOR XTURF
- GATOR BASE
- SYSTÈME GATOR TILE
- GATOR GRID ET GATOR FABRIC
- NETTOYANTS GATOR
- SCÉLLANTS GATOR
- AGENTS LIANTS GATOR
- BORDURES ET FIXATIONS GATOR
- GUIDES D'INSTALLATION



# SABLE DE JOINTOIEMENT

Pour les pavés de béton et les pierres naturelles, pour les joints de 5 mm (3/16 po) jusqu'à 5 cm (2 po).

Pour les joints de tuiles de porcelaine de 3 mm (1/8 po) jusqu'à 6 mm (1/4 po)

**BASE DRAINANTE**

**TEMPS DE PRISE: 18 HEURES AU-DESSUS DE 3 °C**



Voir les instructions d'installation à la page 66



SABLES GATOR

POUSSIÈRE POLYMERIQUE GATOR DUST

GATOR AQUA ROCK

GAZON ARTIFICIEL GATOR XTURF

GATOR BASE

SYSTÈME GATOR TILE

GATOR GRID ET GATOR FABRIC

NETTOYANTS GATOR

SCELLANTS GATOR

AGENTS LIANTS GATOR

BORDURES ET FIXATIONS GATOR

GUIDES D'INSTALLATION

**5 ANS**  
GARANTIE LIMITÉE

# SABLE GATOR NITRO

**POUR STATIONNEMENTS RÉSIDENTIELS**

avec pavés de béton imbriqués

4 BELLES COULEURS



Beige Gris Argent Noir

## IDÉAL POUR

- Pavés en béton, dalles en béton, pierres naturelles ou pierres reconstituées
- Tuiles de porcelaine, pavés de porcelaine ou dalles de porcelaine pour extérieur
- Stationnements résidentiels pour véhicules légers
- Patios, piscines, trottoirs et sentiers

## SOUS-BASE

- Base drainante traditionnelle
- Base perméable
- Base hybride
- Gator Base (usage piétonnier uniquement)

## CARACTÉRISTIQUES

- Largeur de joint de 1/8" (3 mm) à 1/4" (6 mm) pour les tuiles de porcelaine, les pavés de porcelaine ou les dalles de porcelaine pour extérieur
- Largeur de joint de 3/16" (5 mm) à 2" (50 mm) pour les pavés en béton, les dalles en béton, les pierres naturelles ou les pierres reconstituées
- Profondeur du joint minimum 3/4" (20 mm) à un maximum de 2-3/8" (60 mm)
- Perméable\*\*
- Appliquer par temps de pluie ou sec
- Résistance de haut en bas\*
- Fonctionne à partir de 3°C

## EMBALLAGE

- Format de détail: 18,1 kg (40 lb)
- 48 unités par palette
- La palette peut être entreposée à l'extérieur

## SUPERFICIE COUVERTE

La quantité requise dépend de la forme et de la taille des pavés de béton ou des tuiles de porcelaine ainsi que de la largeur des joints.

Superficie couverte par seau de 18,1 kg (40 lb)				
Tuile de porcelaine 60 cm x 60 cm x 20 mm (24" x 24" x 3/4") avec joints de 3 mm (1/8") de largeur. Pavé ou pierre 30 cm x 30 cm x 60 mm (12" x 12" x 2 3/8") avec joints de 5 mm (3/16) à 25 mm (1").				
	BEIGE	GRIS	ARGENT	NOIR
Joint 1/8" <sup>1</sup>	537 pi <sup>2</sup>	500 pi <sup>2</sup>	537 pi <sup>2</sup>	463 pi <sup>2</sup>
Joint 3 mm <sup>1</sup>	49,9 m <sup>2</sup>	46,5 m <sup>2</sup>	49,9 m <sup>2</sup>	43 m <sup>2</sup>
Joint 3/16" <sup>2</sup>	35 pi <sup>2</sup>	33 pi <sup>2</sup>	35 pi <sup>2</sup>	31 pi <sup>2</sup>
Joint 5 mm <sup>2</sup>	3,3 m <sup>2</sup>	3 m <sup>2</sup>	3,3 m <sup>2</sup>	2,9 m <sup>2</sup>
Joint 3/4" <sup>2</sup>	15 pi <sup>2</sup>	14 pi <sup>2</sup>	15 pi <sup>2</sup>	13 pi <sup>2</sup>
Joint 19 mm <sup>2</sup>	1,4 m <sup>2</sup>	1,3 m <sup>2</sup>	1,4 m <sup>2</sup>	1,2 m <sup>2</sup>
Joint 1" <sup>2</sup>	11 pi <sup>2</sup>	10 pi <sup>2</sup>	11 pi <sup>2</sup>	9 pi <sup>2</sup>
Joint 25 mm <sup>2</sup>	1 m <sup>2</sup>	0,9 m <sup>2</sup>	1 m <sup>2</sup>	0,8 m <sup>2</sup>

<sup>1</sup> Tuiles de porcelaine | <sup>2</sup> Pavés en béton

	Largeur de joint minimale	Largeur de joint maximale	Profondeur minimale	Pédestre	Véhiculaire
Tuiles de Porcelaine avec le système Gator Tile	3 mm (1/8")	6 mm (1/4")	20 mm (3/4")	✓	X
Pierres	5 mm (3/16")	50 mm (2")	25 mm (1")	✓	X
Pavés de béton imbriqués	5 mm (3/16")	50 mm (2")	60 mm (2-3/8")	✓	✓

- \* Le sable pour joints Gator Nitro durcit de haut en bas du joint jusqu'à 6 cm.
- \*\* Perméable après une installation. Si elle n'est pas maintenue, la perméabilité sera obstruée avec le temps.

Note: Les tuiles de porcelaine extérieures doivent être installées à l'aide du système Gator Tile avec une profondeur de joint minimale de 3/4" (20 mm).

VOIR LES VIDÉOS AU [ALLIANCEGATOR.COM](https://www.alliancegator.com)

Pour en savoir plus, visitez-nous à [AllianceGator.com](https://www.AllianceGator.com)







**EUROSTONE** BOND

# SABLE POLYMÉRIQUE

Pour des joints de pierres naturelles et pavés de pierre jusqu'à 3,8 cm (1,5 po)

**BASE DRAINANTE**

TEMPS DE PRISE: 1 HEURE AU-DESSUS DE 0 °C

**BASE AVEC RECOUVREMENT**

TEMPS DE PRISE: 1 HEURE AU-DESSUS DE 0 °C



Voir les instructions d'installation aux pages 74-75



SABLES  
GATOR

POUSSIÈRE  
POLYMERIQUE  
GATOR DUST

GATOR  
AQUA ROCK

GAZON  
ARTIFICIEL  
GATOR XTURF

GATOR  
BASE

SYSTÈME  
GATOR TILE

GATOR GRID ET  
GATOR FABRIC

NETTOYANTS  
GATOR

SCCELLANTS  
GATOR

AGENTS LIANTS  
GATOR

BORDURES ET  
FIXATIONS  
GATOR

GUIDES  
D'INSTALLATION

# EUROSTONE BOND

## IDÉAL POUR

- Usage résidentiel et commercial
- Base drainante et base avec recouvrement
- Joints de pavés en pierre
- Routes en pierre, piazzas, entrées, allées et entrées à tablier de pavé de pierre

## CARACTÉRISTIQUES

- Pour une base drainante, prise rapide et **résistant à la pluie 1 heure** après l'activation par l'eau
- Pour une base avec recouvrement, **résistant à la pluie 24 heures** après l'activation par l'eau
- Prise au-dessus de 0 °C
- Ne tache pas les pierres naturelles
- Résiste au balayage et à la succion des balayeuses de voirie
- Sac imperméable
- Garantie limitée de 15 ans

## EMBALLAGE

- Format de détail: 22,7 kg (50 lb)
- 56 unités par palette
- La palette peut être entreposée à l'extérieur
- Sac imperméable

## AIDE À PRÉVENIR

- L'apparition de mauvaises herbes
- Les dommages causés par des insectes
- L'érosion due aux conditions climatiques

## SUPERFICIE COUVERTE

La quantité requise dépend de la forme et de la taille des pavés de pierre ainsi que de la largeur des joints.

**15 ANS**  
GARANTIE LIMITÉE

## COULEURS DISPONIBLES



Gris ardoise

Superficie couverte par sac   22,7 Kg (50 lb) Pavé de pierre de 2-3/8" de hauteur	Joints étroits (1/8" à 3/8")	Joints larges (3/4" à 1-1/4")
Gris ardoise	6 - 7,41 m <sup>2</sup> (65 - 85 pi <sup>2</sup> )	2 - 3,88 m <sup>2</sup> (22 - 42 pi <sup>2</sup> )



# POUSSIÈRE DE PIERRE POLYMÉRIQUE

Pour joints de pierres naturelles allant de  
1,25 cm à 15 cm (1/2 po à 6 po)

**XTRA ADHÉRANT • XTRA RÉSISTANT • XTRA DURABLE**

**POUR USAGE PÉDESTRE SEULEMENT**

**NE PAS UTILISER AUX ENDROITS  
DE CIRCULATION AUTOMOBILE**

**FACILE D'INSTALLATION  
BALAYEZ, COMPACTEZ, ARROSEZ  
ET C'EST FAIT!**

Voir les instructions d'installation aux pages 76-77





SABLES  
GATOR

POUSSIÈRE  
POLYMERIQUE  
GATOR DUST

GATOR  
AQUA ROCK

GAZON  
ARTIFICIEL  
GATOR XTURF

GATOR  
BASE

SYSTÈME  
GATOR TILE

GATOR GRID ET  
GATOR FABRIC

NETTOYANTS  
GATOR

SCCELLANTS  
GATOR

AGENTS LIANTS  
GATOR

BORDURES ET  
FIXATIONS  
GATOR

GUIDES  
D'INSTALLATION

**FAITES LE BON CHOIX !  
PAS DE COMPROMIS !**

# GATOR DUST BOND

## IDÉAL POUR

- Utilisations piétonnes
- Patios, sentiers, pourtours de piscines et plus
- Joints allant de 1,25 cm à 15 cm (1/2 po à 6 po)

## CARACTÉRISTIQUES

- Application de base drainante, **résistant à la pluie 24 heures** après l'activation par l'eau
- Prise au-dessus de 15 °C
- Sac imperméable
- Garantie limitée de 15 ans

## SUPERFICIE COUVERTE

La quantité requise dépend de la forme et de la taille des pierres naturelles ou reconstituées ainsi que de la largeur des joints.

## EMBALLAGE

- Format de détail: 22,7 kg (50 lb)
- 70 unités par palette
- La palette peut être entreposée à l'extérieur
- Sac imperméable

## AIDE À PRÉVENIR

- L'apparition de mauvaises herbes
- Les dommages causés par des insectes
- L'érosion due aux conditions climatiques

**15 ANS**  
GARANTIE LIMITÉE

## COULEURS DISPONIBLES



Beige  
Sahara

Gris  
pierre

Superficie couverte par sac   22,7 Kg (50 lb) Pour joints de pierres naturelles de 2" à 2-1/2" de hauteur	Joints étroits (1" à 2")
Beige Sahara, Gris pierre	1,86 - 2,79 m <sup>2</sup> (20 - 30 pi <sup>2</sup> )

VOIR LES VIDÉOS AU [ALLIANCEGATOR.COM](http://ALLIANCEGATOR.COM)

Pour en savoir plus, visitez-nous à [AllianceGator.com](http://AllianceGator.com)

# LES SABLES ALLIANCE GATOR

Tableau de sélection



Critères	Gator Maxx G2	Supersand G2
Pour base drainante ●	✓	✓
Pour base avec recouvrement ●	✓	-
Pour usage résidentiel	✓	✓
Pour usage commercial	✓	✓
Circulation piétonnière / véhiculaire résidentielle	✓	✓
Couleurs disponibles	Beige • Gris ardoise Ivoire • Diamant noir	Beige • Gris ardoise
Résistant à la pluie sur base drainante après ●	15 minutes	15 minutes
Résistant à la pluie sur base avec recouvrement après ●	24 heures	-
Température : Activation de la prise	Au-dessus de 0 °C	Au-dessus de 0 °C
Largeur des joints (pavés et pierres) pour base drainante	Jusqu'à 10 cm (4 po)	Jusqu'à 5 cm (2 po)
Largeur des joints (tuiles de porcelaine) pour base drainante	-	-
Largeur des joints pour base avec recouvrement	Jusqu'à 5 cm (2 po)	-
Joint rempli de 3 mm (1/8 po) sous le bord ou le chanfrein	✓	✓
Pour pavés de béton, pierres naturelles et reconstituées	✓	✓
Pavés d'argile	✓	✓
Tuiles de porcelaine	-	-
Un seul arrosage	✓	✓
Sans poussière	✓	✓
Profondeur des joints	Pleine profondeur moins 3 mm (1/8 po) de l'unité de pavage	Pleine profondeur moins 3 mm (1/8 po) de l'unité de pavage
Perméable	-	-

- Selon le Tech Spec #2 de l'ICPI pour base drainante.
- Selon le Tech Spec #10 de l'ICPI pour base avec recouvrement.

Pour en savoir plus, visitez-nous à [AllianceGator.com](http://AllianceGator.com)



Sable Fin Gator Nitro-X	Sable Gator Nitro	Gator Supersand	Eurostone	Gator Dust
✓	✓	✓	✓	✓
-	-	-	✓	-
✓	✓	✓	✓	✓
✓	✓	-	✓	✓
✓	✓	✓	✓	Piétonnière seulement
Noir • Gris canon • Platine Taupe • Vanille	Beige • Gris • Argent • Noir	Beige • Gris ardoise	Gris ardoise	Beige Sahara • Gris pierre
Immédiatement	Immédiatement	1 heure	1 heure	24 heures
-	-	-	24 heures	-
Au-dessus de 3 °C	Au-dessus de 3 °C	Au-dessus de 0 °C	Au-dessus de 0 °C	Au-dessus de 15 °C ●
3 mm (1/8 po) à 50 mm (2 po)	5 mm (3/16 po) à 50 mm (2 po)	Jusqu'à 2,5 cm (1 po)	Jusqu'à 3,8 cm (1,5 po)	1,25 à 15 cm (1/2 po à 6 po)
3 mm (1/8 po) à 6 mm (1/4 po)	3 mm (1/8 po) à 6 mm (1/4 po)	-	-	-
-	-	-	Jusqu'à 3,8 cm (1,5 po)	-
✓	✓	✓	✓	✓
✓	✓	✓	Pierres naturelles et pavés de pierres	Pierres naturelles ou reconstituées
-	-	-	-	-
✓	✓	-	-	-
Arroser tout au long du processus d'installation	Arroser tout au long du processus d'installation	Processus d'arrosage en 3 étapes	✓	✓
✓	✓	-	-	-
Pleine profondeur moins 3 mm (1/8 po) de l'unité de pavage	Pleine profondeur moins 3 mm (1/8 po) de l'unité de pavage	Pleine profondeur moins 3 mm (1/8 po) de l'unité de pavage	Pleine profondeur moins 3 mm (1/8 po) de l'unité de pavage	Pleine profondeur moins 3 mm (1/8 po) de l'unité de pavage
XTRA Faible	✓	-	-	-

- Prise initiale: Lorsque le site et les conditions climatiques permettent au produit de sécher complètement.
- La température doit être de 15 °C pendant 24 heures après l'arrosage.

SABLES  
GATOR

POUSSIÈRE  
POLYMERIQUE  
GATOR DUST

GATOR  
AQUA ROCK

GAZON  
ARTIFICIEL  
GATOR XTURF

GATOR  
BASE

SYSTÈME  
GATOR TILE

GATOR GRID ET  
GATOR FABRIC

NETTOYANTS  
GATOR

SCCELLANTS  
GATOR

AGENTS LIANTS  
GATOR

BORDURES ET  
FIXATIONS  
GATOR

GUIDES  
D'INSTALLATION

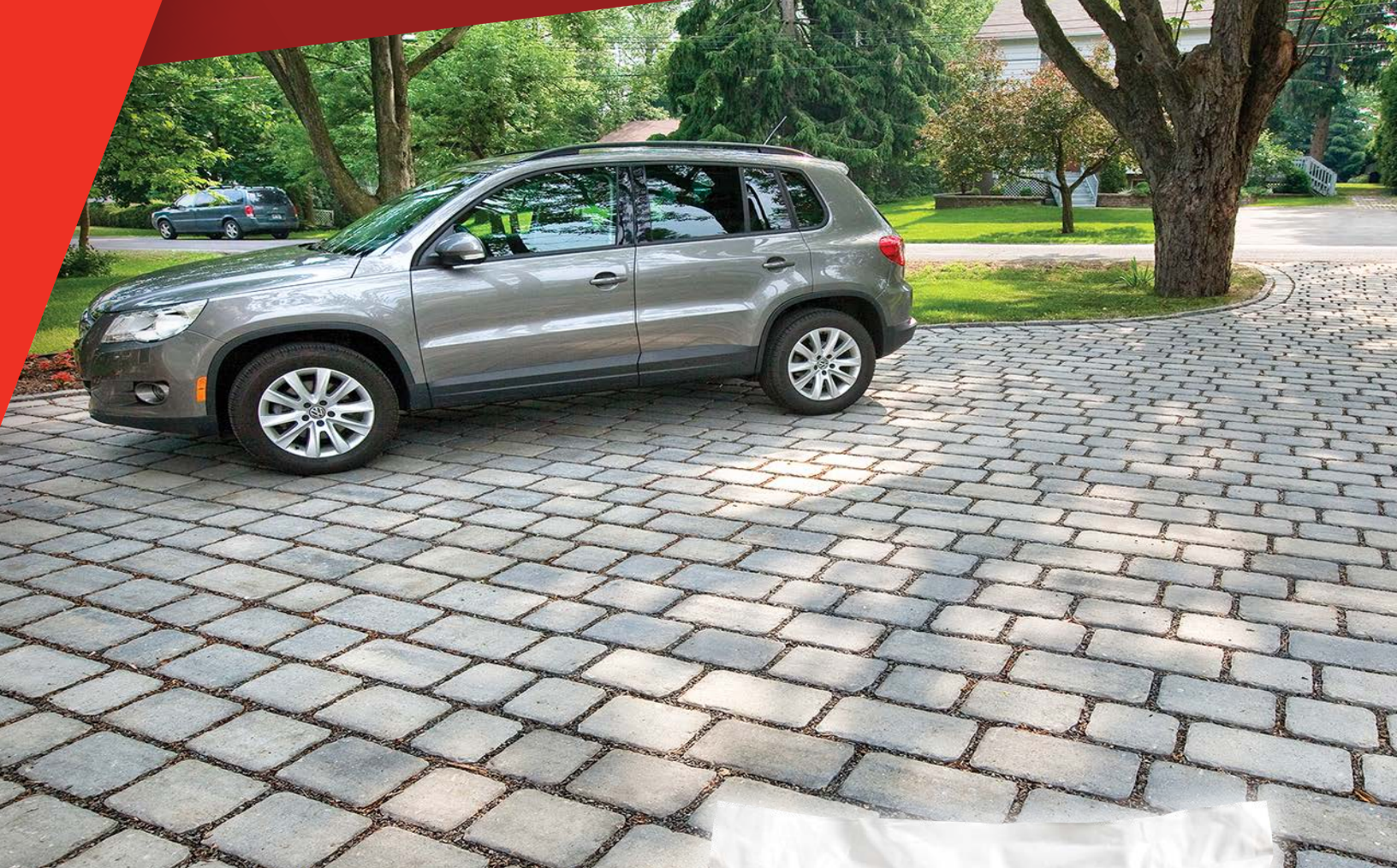

# PIERRE PERMÉABLE

Gravier pour joints de pavés perméables conforme à la norme ASTM No. 9



Super sac 1000 kg

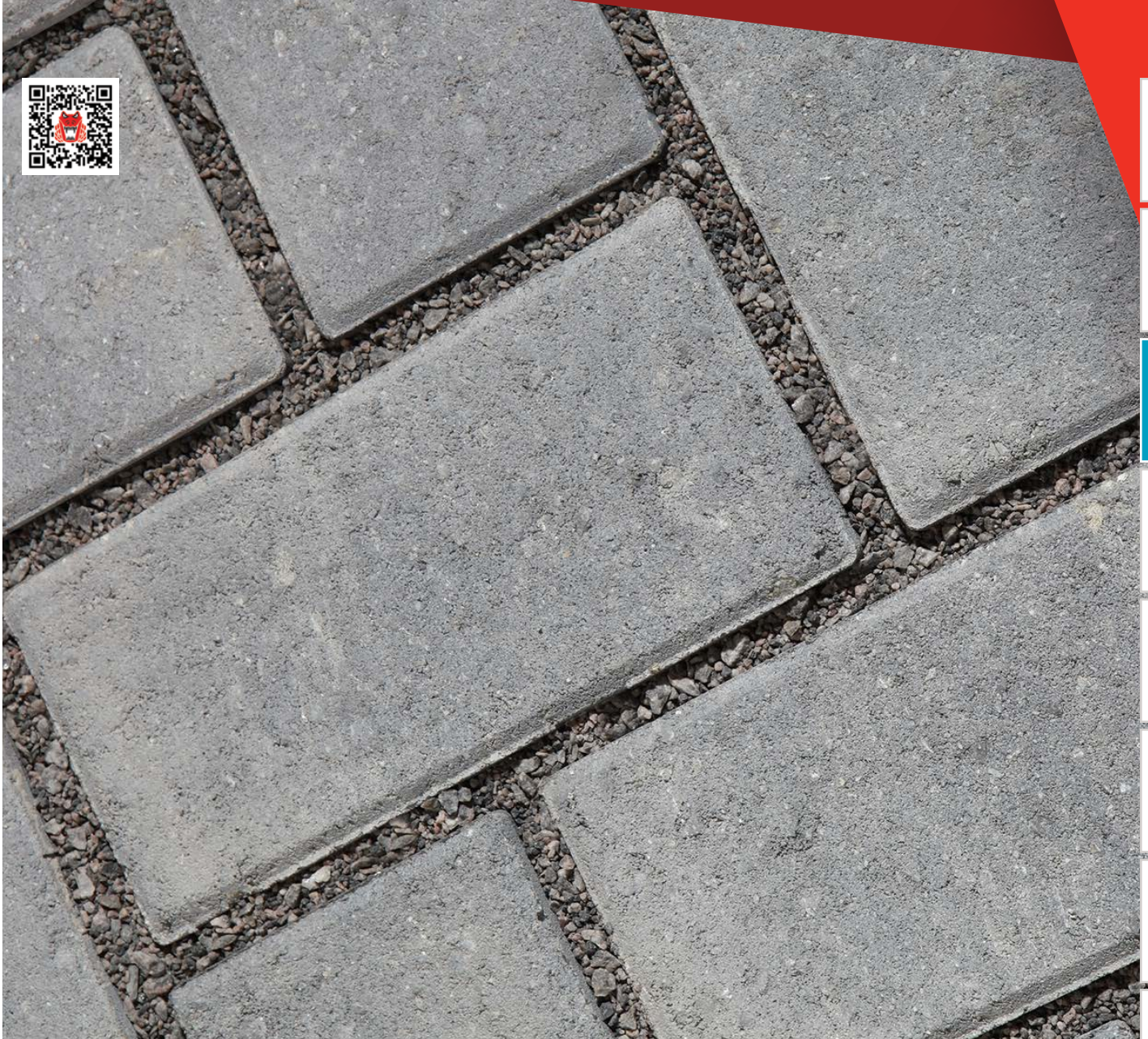

SABLES  
GATORPOUSSIÈRE  
POLYMERIQUE  
GATOR DUSTGATOR  
AQUA ROCKGAZON  
ARTIFICIEL  
GATOR XTURFGATOR  
BASESYSTÈME  
GATOR TILEGATOR GRID ET  
GATOR FABRICNETTOYANTS  
GATORSCCELLANTS  
GATORAGENTS LIANTS  
GATORBORDURES ET  
FIXATIONS  
GATORGUIDES  
D'INSTALLATION

# GATOR AQUA ROCK

## IDÉAL POUR

- Usage résidentiel et commercial
- Joints de pavés perméables et lit de pose
- Pavés de béton ou reconstitués
- Entrées, stationnements, patios et plus
- Matériau de fondation directement sous la Gator Base

## CARACTÉRISTIQUES

- Conforme à la norme ASTM No. 9
- Gravier de granit à haute résistance, pour une utilisation de longue durée
- Réduit les eaux de ruissellement
- Granulométrie parfaite pour la majorité des joints perméables

## EMBALLAGE

- Format de détail: 22,7 kg (50 lb)
- 56 unités par palette
- Format de détail: Super sac 1000 kg (2200 lb)
- 1 unité par palette

## SUPERFICIE COUVERTE

La quantité requise dépend de la forme et de la taille des pavés de béton ainsi que de la largeur des joints.

## COULEUR DISPONIBLE

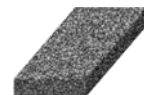
Gris  
Granit

Pavé de 2 3/8" (6 cm) de hauteur	Joints
Gris Granit   Sac de 22,7 kg (50 lb)	1,9 à 2,3 m <sup>2</sup> (20 à 25 pi <sup>2</sup> )
Gris Granit   Super-Sac de 1000 kg (2200 lb)	81,8 à 102,2 m <sup>2</sup> (880 à 1100 pi <sup>2</sup> )

Pour les projets de plus grande envergure, GATOR AQUA ROCK est également offert dans un format Super-Sac de 1000 kg (2200 lb)



# GAZON ARTIFICIEL PREMIUM BLEND

**VERT FORÊT GATOR**

**VERT LIME GATOR**



Brin en forme de C :  
Tolérance remarquable à l'usure  
et durabilité exceptionnelle.

# XTRA

- COMFORTABLE
- DURABLE
- DOUX AU TOUCHER

**DIMENSIONS OFFERTES :**      7,5' X 25'      7,5' X 50'      15' X 33'      15' X 100'

**IDÉAL POUR**  
UTILISATIONS RÉSIDENIELLES ET COMMERCIALES  
POUR SURFACES PAYSAGÈRES ET CIRCULATION DENSE

## CARACTÉRISTIQUES

- XTRA confortable (grande densité de brins)
- XTRA durable (matériau de la plus haute qualité)
- XTRA doux au toucher (forme de brin sophistiquée)
- Aspect riche, épais et sain
- Hauteur des fibres 1,75" (45 mm) ± 3%
- Poids 85 oz/verge<sup>2</sup> ± 5%
- Poids total (brins / support): 111 oz/verge<sup>2</sup>
- Résistance à l'usure
- Pas de tonte • Pas d'arrosage
- Garantie de 20 ans

**VERT FORÊT  
GATOR**



**45 mm (1,75")  
HAUTEUR  
DES FIBRES**

**VERT LIME  
GATOR**



**45 mm (1,75")  
HAUTEUR  
DES FIBRES**

Voir les instructions d'installation aux pages 84-85



# GAZON ARTIFICIEL CLASSIC BLEND

**VERT FORÊT GATOR**

**VERT LIME GATOR**



Brin en forme de W :  
Sensation adoucissante  
pour une fibre plus large.



**DIMENSIONS OFFERTES :**      7,5' X 25'      7,5' X 50'      15' X 33'      15' X 100'

## IDÉAL POUR

AMÉNAGEMENT PAYSAGER RÉSIDENTIEL  
POUR CIRCULATION MODÉRÉE

## CARACTÉRISTIQUES

- Confortable
- Doux au toucher
- Hauteur des fibres plus courte 1,58" (40 mm) ± 3%
- Poids 47 oz/verge<sup>2</sup> ± 5%
- Poids total (brins / support): 73 oz/verge<sup>2</sup>
- Pas de tonte • Pas d'arrosage
- Garantie de 20 ans

**VERT FORÊT  
GATOR**



**40 mm (1,58")  
HAUTEUR  
DES FIBRES**

**VERT LIME  
GATOR**



**40 mm (1,58")  
HAUTEUR  
DES FIBRES**

SABLES  
GATOR

POUSSIÈRE  
POLYMERIQUE  
GATOR DUST

GATOR  
AQUA ROCK

GAZON  
ARTIFICIEL  
GATOR XTURF

GATOR  
BASE

SYSTÈME  
GATOR TILE

GATOR GRID ET  
GATOR FABRIC

NETTOYANTS  
GATOR

SCELLANTS  
GATOR

AGENTS LIANTS  
GATOR

BORDURES ET  
FIXATIONS  
GATOR

GUIDES  
D'INSTALLATION



# GAZON ARTIFICIEL **PUTTING GREEN BLEND**

**VERT D'ÉTÉ GATOR**



**DIMENSIONS OFFERTES :**

**7,5' X 25'**

**15' X 25'**

## **IDÉAL POUR**

**UTILISATIONS RÉSIDENTIELLES ET COMMERCIALES, VERT POUR COUPS ROULÉS**

## **CARACTÉRISTIQUES**

- Durable et élégant
- Surface pour coups roulés nécessitant peu d'entretien
- Imité la sensation de jouer sur un vrai vert de golf
- Aménagement parfait dans la cour arrière pour recevoir la famille et les amis afin de créer une réunion parfaite
- Hauteur des fibres 0,63 po (16 mm)  $\pm$  3%
- Poids 50 oz/verge<sup>2</sup>  $\pm$  5%
- Poids total (brins / support): 76oz/verge<sup>2</sup>
- Facile à nettoyer
- Pas de tonte • Pas d'arrosage
- 20 ans de garantie

**VERT D'ÉTÉ  
GATOR**



**16 mm (0,63")  
HAUTEUR  
DES FIBRES**

Voir les instructions d'installation aux pages **84-85**



## AIDE À MAINTENIR LES BRINS DE GAZON DROITS

### SABLE DE REMPLISSAGE GATOR XTURF POUR GAZON ARTIFICIEL



- Maintient le gazon artificiel en place
- Granulométrie idéale pour le drainage
- Maintient le gazon artificiel plus frais
- Conçu pour tous les gazons artificiels
- Produit naturel
- Sans danger pour les animaux domestiques
- Sans danger pour l'environnement
- Tamis retenu 20-40

- Maintient le gazon artificiel en place
- Granulométrie supérieure pour le drainage
- Granulat de sable arrondi et enrobé de vert
- Résistant à la moisissure
- Réduit le risque de blessure
- Sans danger pour les animaux domestiques
- Sans danger pour l'environnement
- Tamis retenu 12-20

- Absorbe l'ammoniac de l'urine animale
- Granulométrie optimisée pour de meilleures performances
- Maintient le gazon artificiel en place
- Maintient le gazon artificiel plus frais
- Produit naturel
- Sans danger pour les animaux domestiques
- Sans danger pour l'environnement
- Tamis retenu 14-40

Aide à maintenir les brins de gazon droits pour une apparence riche, épaisse, naturelle et saine

Aide à maintenir les brins de gazon droits pour une apparence riche, épaisse, naturelle et saine. Le sable de remplissage Vert Gator s'harmonisera parfaitement à toutes les couleurs de gazon artificiel.

Zéo-Blanc Gator est fait de zéolite composée de divers minéraux microporeux.

AIDE À Prévenir Réduire Contrôler **LES MAUVAISES ODEURS**



### Pour maintenir le Gator XTurf et le ruban de jointoiment en place

730-740  
Clous en spirale non galvanisés de 6" par boîte de 50 lb

250-260  
Clous en spirale non galvanisés de 10" par boîte de 50 lb



**ÉLIMINATEUR D'ODEURS XP** pour gazon artificiel

**XTRA PERFORMANCE POUR LES DÉGÂTS SÉVÈRES**  
En matière de nettoyage, tous les dégâts causés par les animaux de compagnie ne sont pas égaux.

- Pour un usage extérieur
- Désodorise avec un parfum frais et subtil
- Redonne à votre gazon artificiel son aspect propre et agréable
- **FORMULE ENZYMATIQUE** qui continue d'agir tant que des résidus organiques sont présents

Pour en savoir plus, visitez-nous à [AllianceGator.com](http://AllianceGator.com)



# CHANGE LA DONNE... NOUS VOUS LE PROUVERONS !

## 4 jours de la méthode Gator Base *égal* 5 jours de l'ancienne méthode



Pavés

Gator Base

Sable compacté ou  
pierres ASTM No. 9

Gator Fabric GF4.4

Sol naturel compacté

À VOIR ABSOLUMENT...  
NOS VIDÉOS SUR

# 4 *egal* 5 .com



Voir les instructions d'installation aux pages 78-79

# QUOI, COMMENT, POURQUOI, QUAND ET OÙ DE LA GATOR BASE



Sous licence de Brock International.  
Breveté et brevets en instance: [www.brockpaverbase.com](http://www.brockpaverbase.com)

## Qu'est-ce que la Gator Base?

- Fabriquée avec du polypropylène léger à haute densité
- Capacité isolante de R-3,6, la plus élevée de l'industrie
- Extrêmement durable, aucune dégradation lorsque enfouie
- Est équivalente à 130 kg (288 lb) de pierre concassée
- Système de verrouillage par emboîtement (Lock-N-Go)
- Remplace 15 cm (6 po) de pierre concassée compactée
- Évacuation de l'eau par des canaux et orifices
- Convient aux surfaces piétonnes seulement

## Comment fonctionne la Gator Base?

**Gator Base remplace 15 cm (6 po) de pierre concassée!**

### IDÉAL POUR:

- Patios
- Allées
- Pourtours de piscine
- Jardins

L'excavation nécessaire pour les applications de pavé et de pierre naturelle de l'ancienne méthode par rapport à la méthode Gator Base. La hauteur des pavés ou des pierres naturelles (2,8 à 8 cm [1 1/8 po à 3 1/8 po]). La Gator Base et le sable d'assise détermineront la profondeur totale d'excavation nécessaire.

L'ajout d'une deuxième couche de 1 po (25 mm) de sable de lit de pose C-33 sur le dessus de la Gator Base est également une méthode d'installation acceptée.

## Application de recouvrement

Pour une application de recouvrement sur une dalle de béton existante, des orifices de drainage de 5 cm (2 po) seront réalisés à tout les 3 m (10 pieds) en débutant dans la partie la plus basse et remplis de pierre nette 1/4 po ou 3/8 po, permettant l'évacuation de l'eau et devront être faits conformément à l'ICPI Tech Spec # 10 (Graphique 3A).

Pour une application de recouvrement sur une dalle de béton, l'utilisation de pierre concassée pour élever le niveau final est également une méthode d'installation acceptée (Graphique 3B).

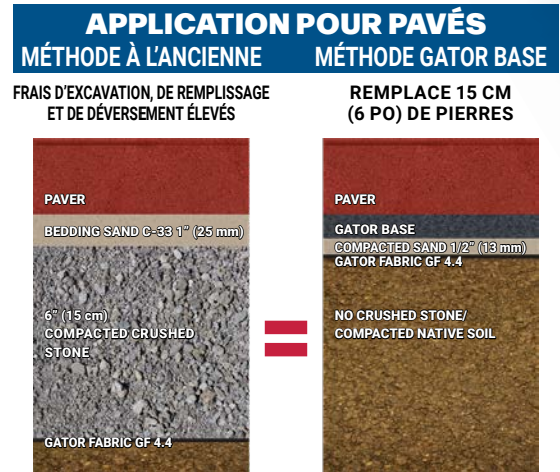

GRAPHIQUE 1

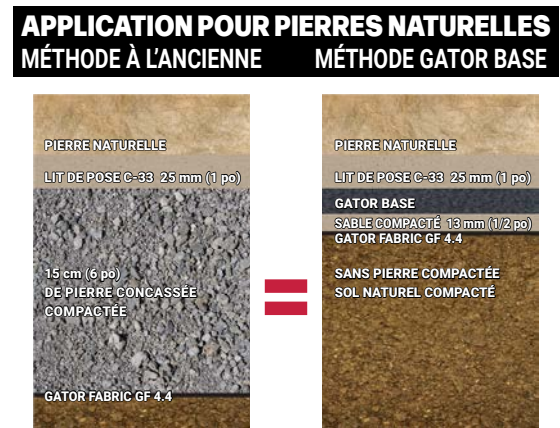

GRAPHIQUE 2



GRAPHIQUE 3A



GRAPHIQUE 3B

Pour en savoir plus, visitez-nous à [AllianceGator.com](http://AllianceGator.com)

# SUIVEZ LA TENDANCE !



## UTILISEZ **GATOR BASE** POUR CONSTRUIRE VOTRE MUR D'ASSISE

### COMMENT la Gator Base est un avantage pour les murs d'assises et les foyers

- La Gator Base est fabriquée de matériaux d'ingénierie qui dureront pour toujours
- Les projets sont complétés 20 % plus rapidement
- Réduit l'excavation inutile
- Réduit les effets des cycles de gel et dégel
- Moins de dommages à la propriété durant la phase de construction

### Murs d'assise, foyers et applications de pavés

Lors de la construction de murs d'assise ou de foyers, la **Gator Base** doit dépasser le périmètre d'au moins 30 cm (12 po) au-delà du bord extérieur des blocs pour un mur d'assise ou un foyer et de 15 cm (6 po) lors de l'installation des pavés. Fixez la bordure **Gator Edge** contre les parois des blocs constituant le mur d'assise ou les pavés avec des **vis Gator Base** à chaque deuxième orifice pour empêcher tous mouvements latéraux. Si vous construisez un mur d'assise autoportant, la **Gator Base** doit dépasser de 30 cm (12 po) de tous les côtés des parois du mur d'assise et fixée à l'avant et à l'arrière avec les bordures **Gator Edge** et **vis Gator Base**.



#### MUR D'ASSISE AVEC PAVÉS

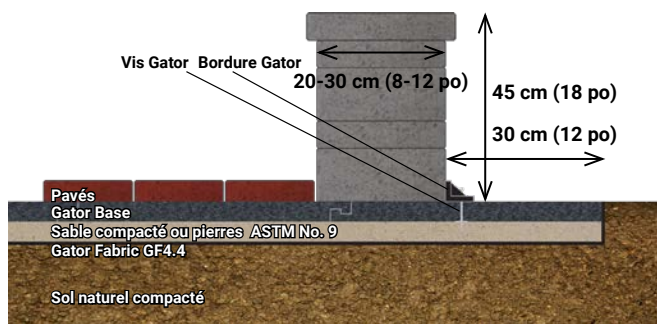

#### MUR D'ASSISE AUTOPORTANT

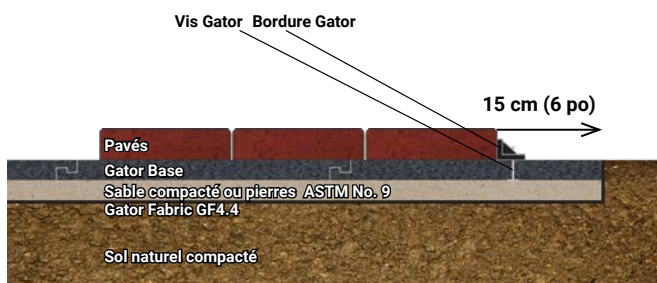
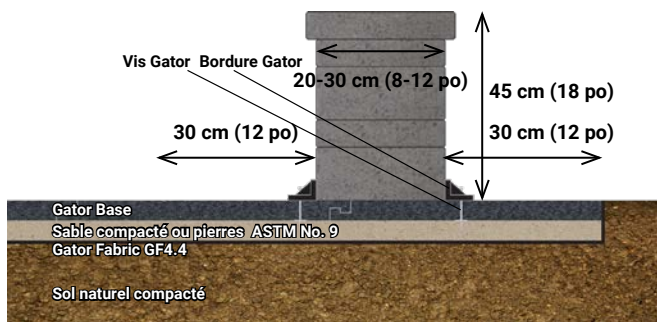

Voir les instructions d'installation aux pages 78-79



# SUIVEZ LA TENDANCE !

## UTILISEZ **GATOR BASE** POUR CONSTRUIRE VOTRE FOYER

Lors de la construction d'un foyer, l'élément important à retenir est d'assurer une barrière thermique entre la Gator Base et la source de chaleur, comme il est démontré ci-dessous

### Option 1

#### Insert pour foyer

- Fondation de Gator Base régulière (Graphique 1 ou 2)
- Épaisseur de pavé assurant la 1e barrière thermique
- Assurer un espace d'air minimal de 10 cm (4 po) sous la cuvette (2e barrière thermique)
- Insert de la cuvette métallique

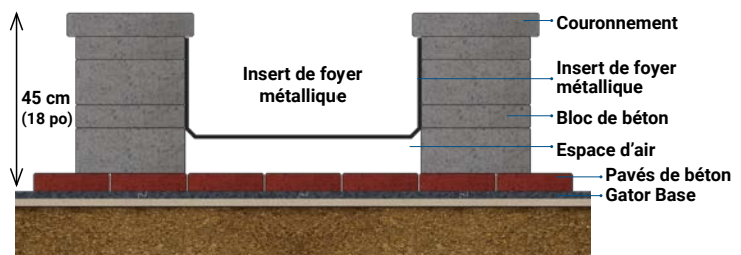

### Option 2

#### Briques réfractaires

- Fondation de Gator Base régulière (Graphique 1 ou 2)
- Épaisseur de pavé assurant la 1e barrière thermique
- Brique réfractaire sur la base et les côtés (2e barrière thermique)

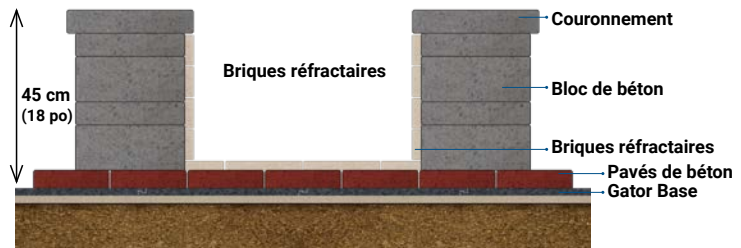

### Option 3

#### Sable sur pavés de béton

- Fondation de Gator Base régulière (Graphique 1 ou 2)
- Épaisseur de pavé assurant 1e barrière thermique
- 10 cm (4 po) de sable assurant la 2e barrière thermique

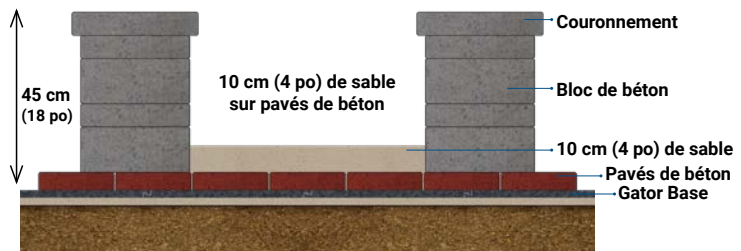

### Option 4

#### Sable sur Gator Base

- Construction d'un foyer directement sur la Gator Base
- Barrière thermique de 20 cm (8 po) créée par le sable sur la Gator Base

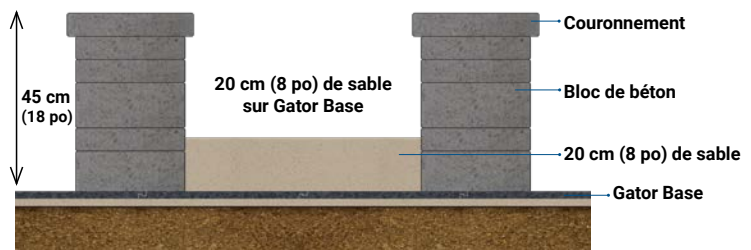

SABLES  
GATOR

POUSSIÈRE  
POLYMERIQUE  
GATOR DUST

GATOR  
AQUA ROCK

GAZON  
ARTIFICIEL  
GATOR XTURF

GATOR  
BASE

SYSTÈME  
GATOR TILE

GATOR GRID ET  
GATOR FABRIC

NETTOYANTS  
GATOR

SCCELLANTS  
GATOR

AGENTS LIANTS  
GATOR

BORDURES ET  
FIXATIONS  
GATOR

GUIDES  
D'INSTALLATION

# UNE INSTALLATION OPTIMALE !



## POURQUOI utiliser la Gator Base?

### INGÉNIERIE

Lors de l'installation de pavés de béton, pierres naturelles ou tuiles de porcelaine, cette technologie présente la caractéristique mémorielle du polypropylène qui conservera sa forme originale d'installation. Le panneau de Gator Base est également muni de canaux d'évacuation ayant une pente de 1 degré ainsi que 5 orifices de drainage sur 103 cm<sup>2</sup> (16 po<sup>2</sup>). La Gator Base est faite d'un matériau d'ingénierie durable qui durera éternellement

#### Dimensions finales à l'installation:

- 0,53 m<sup>2</sup> (5,79 pi<sup>2</sup>)
- Épaisseur 19 mm (3/4 po)
- 60 cm x 90 cm (23,5 po x 35,5 po)
- Poids par panneau: 0,60 kg (1,32 lb)

- Réduit l'excavation de 15 cm (6 po)
- Réduit les coûts associés à un camion et son conducteur
- Réduit l'usure prématurée de la machinerie
- Réduit les frais élevés de déversement à payer
- Réduit le temps d'installation
- Économie minimum de 20% sur les coûts liés à la main-d'œuvre
- Sous charges dynamiques, la Gator Base est équivalente à une fondation granulaire drainante.
- Grâce à la Gator Base, un pavé de 30 cm x 30 cm peut supporter une charge dynamique allant jusqu'à 522 kg (1152 lb)
- Système de verrouillage par emboîtement (Lock-N-Go)
- Offre une meilleure protection au gel et dégel
- Moins de dommages à la propriété durant la phase de construction

Évacuation de l'eau par des canaux et orifices

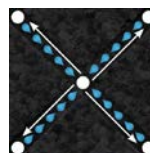

## SYSTÈME LOCK-N-GO



L'autoblocage des panneaux distribuent les charges dynamiques sur une grande surface éliminant ainsi la pression exercée au sol.

Voir les instructions d'installation aux pages 78-79

## PRÉSENTOIR GATOR BASE



63,5 cm (25 po) L x 138,4 cm (54,5 po) H x 81,3 cm (32 po) P



# SUIVEZ LA TENDANCE !

## UNE INSTALLATION OPTIMALE !

### POURQUOI utiliser la Gator Base?

## Gator Base économise des heures de travail !

### 5 Gator Base



2,7 m<sup>2</sup> (29,4 pi<sup>2</sup>) et pèsent 3 kg (6,6 lb)



Installation en quelques minutes!

### 12 brouettes de pierre concassée



2,7 m<sup>2</sup> (29,4 pi<sup>2</sup>) X 15 cm (6 po) et pèsent 653 kg (1 440 lb)



### Des heures de travail!

- Travaux terminés minimum 20% plus rapidement
- Tolérance contre la pluie
- Idéal pour les pavés et dalles de grand format
- Empiler les pavés sur la surface de Gator Base
- Glisser les pavés en place
- Ne pas marcher sur le lit de pose
- Peut être appliqué avec un système de pavage chauffé jusqu'à 50 °C
- Peut être utilisé pour ériger un mur d'assise ou un foyer extérieur de 45 cm (18 po)
- Installation sur sable compacté ou sur pierre ASTM No. 9
- Moins de dommage à la propriété durant la phase de construction
- Le produit parfait pour les espaces avec accès restreint

### EMBALLAGE

- Format détail: 61 x 91 cm (24 x 36 po)
- 10 unités par paquet
- 120 unités par palette



**GATOR BASE  
3 KG (6,6 LB)**



**653 KG (1440 lb)  
DE PIERRE CONCASSÉE**



Voir les instructions d'installation aux pages 78-79

SABLES  
GATOR

POUSSIÈRE  
POLYMERIQUE  
GATOR DUST

GATOR  
AQUA ROCK

GAZON  
ARTIFICIEL  
GATOR XTURF

GATOR  
BASE

SYSTÈME  
GATOR TILE

GATOR GRID ET  
GATOR FABRIC

NETTOYANTS  
GATOR

SCCELLANTS  
GATOR

AGENTS LIANTS  
GATOR

BORDURES ET  
FIXATIONS  
GATOR

GUIDES  
D'INSTALLATION

# SUIVEZ LA TENDANCE !



## UNE INSTALLATION OPTIMALE !



### QUAND et OÙ utiliser la Gator Base?

- Installation de pavés et de dalles de grand format
- Empiler les pavés sur la surface de Gator Base
- Ne peut marcher sur le lit de pose
- OÙ le stockage des matériaux est interdit dans la rue
- Remplace une fondation granulaire drainante
- 20 % plus rapide à installer
- Tolérance contre la pluie
- Moins de perturbation et de destruction à la propriété
- Pour tous les scénarios suivants

## LES SCÉNARIOS PARFAITS

### CONÇUE POUR LES APPLICATIONS PÉDESTRES

Personne ne veut d'inconvénients ou de dépenses inutiles liés à l'installation d'un projet en aménagement paysager. Grâce à la Gator Base et son design supérieur, moins d'excavation signifie : moins d'équipement, installation plus rapide, moins de perturbation, et moins de stress physique à la propriété de votre client, ce qui se traduit par une meilleure installation et un bel ajout à leur demeure dont ils profiteront pendant bien des années à venir.



Patios



Pourtours de piscines



Sentiers



Grands espaces



Zones étroites



Application de pierres naturelles



Application de tuiles de porcelaine

Voir les instructions d'installation aux pages 78-79



# TÉMOIGNAGES D'ENTREPRENEURS

## LE QUOI, COMMENT, POURQUOI, QUAND ET OÙ DE LA GATOR BASE



"Il est beaucoup plus facile et rapide de poser les pavés."



"J'adore poser la Gator Base autour d'une piscine. Le produit idéal pour cet usage!"



"Vous employez des pavés sur la Gator Base sans endommager votre lit de pose. C'est un énorme gain de temps!"



"Un meilleur système d'installation, plus rapide et plus économique, c'est tout ce que j'ai à dire."



"L'excavation de 9 à 10 pouces et transporter le matériel n'est plus nécessaire! Absolument, il y a des économies."

- 1 Nous aimons avoir la possibilité de glisser les pavés en place. Ceci nous aide également à pouvoir marcher partout sur la Gator Base, ce qui serait impossible sur un lit de pose. Finalement la Gator Base réduit le temps d'installation et les coûts de main-d'œuvre!
- 2 Ma main-d'œuvre est plus basse et mes projets sont complétés à presque la moitié du temps, comparativement aux projets traditionnels! J'ai également besoin de moins d'hommes pour le même projet, Gator Base combat la pénurie de main-d'œuvre.
- 3 J'adore utiliser la Gator Base. Cela me sauve beaucoup de temps sur le transport d'excavation... définitivement ceci changera la donne de l'industrie des pavés!
- 4 Un produit fantastique... je le recommanderai!
- 5 J'ai été surpris de voir comment Gator Base nous a facilité la tâche. C'est une idée brillante!
- 6 En utilisant la même équipe, le projet a été terminé dans la moitié du temps!
- 7 Gator Base, c'est parfait! Cela réduit l'utilisation de la machinerie, l'excavation, quantité des matériaux, plus facile d'installation et un meilleur rendement des employés.
- 8 J'utilise la Gator Base depuis 2014 et sur mes projets, je sauve en moyenne 30% de temps d'homme. Donc à tous les 4 projets, ma main-d'œuvre est égale à ZÉRO. Donc j'augmente mes marges. Gator Base c'est la solution!
- 9 Depuis 2014, 100% de mes clients et moi-même sommes satisfaits de leur installation Gator Base!
- 10 Je n'ai plus à excaver de 9-10 pouces.
- 11 Pour résumer Gator Base: c'est une meilleure installation, c'est plus rapide et on économise!
- 12 J'adore! Gator Base, c'est le produit parfait à utiliser pour remplacer le surplus d'excavation et de compaction! Génial!

SABLES  
GATOR

POUSSIÈRE  
POLYMERIQUE  
GATOR DUST

GATOR  
AQUA ROCK

GAZON  
ARTIFICIEL  
GATOR XTURF

GATOR  
BASE

SYSTÈME  
GATOR TILE

GATOR GRID ET  
GATOR FABRIC

NETTOYANTS  
GATOR

SCCELLANTS  
GATOR

AGENTS LIANTS  
GATOR

BORDURES ET  
FIXATIONS  
GATOR

GUIDES  
D'INSTALLATION



# SYSTÈME GATOR TILE

SABLES GATOR

POUSSIÈRE POLYMÉRIQUE GATOR DUST

GATOR AQUA ROCK

GAZON ARTIFICIEL GATOR XTURF

GATOR BASE

SYSTÈME GATOR TILE

GATOR GRID ET GATOR FABRIC

NETTOYANTS GATOR

SCELLANTS GATOR

AGENTS LIANTS GATOR

BORDURES ET FIXATIONS GATOR

GUIDES D'INSTALLATION



Le sable ou la pierre ASTM No. 9 peuvent être utilisés sous les panneaux Gator Base.

## SYSTÈME GATOR TILE

Le système innovateur et durable pour l'installation de tuiles de porcelaine extérieures

### Qu'est ce que le système Gator Tile?

- Le système Gator Tile est un ensemble de produits des plus novateurs, permettant l'installation de tuiles extérieures avec précision, beauté, durabilité et grande stabilité. Facile d'application il vous fera sauver temps et argent en plus de vous offrir les résultats des plus professionnels tant recherchés.

### Pourquoi l'utiliser?

- Facilite l'installation de tuiles de porcelaine extérieures
- Système d'installation de tuiles d'extérieures le plus simple
- Projet terminé minimum 20% plus rapidement
- La Gator Base possède une capacité isolante de R 3,6
- Remplace l'équivalent de 15 cm (6 po) de pierre concassée compactée.
- Un système de verrouillage; les plots Gator Spacer collés à la tuile créeront une surface monolithique

### Où devrais-je l'utiliser?

- Idéal pour les tuiles de porcelaine de grand format
- Usage résidentiel
- Usage pédestre: patio, pourtours des piscines, allées et terrasses

### Comment pourrais-je l'utiliser?

- Pour remplacer une dalle de béton
- 1 panneau Gator Base est équivalent à 130 kg (288 lb) de pierre concassée
- Conçu avec système de verouillage par emboîtement
- Évacuation de l'eau par des canaux
- Écologique et 100 % recyclable

Voir les instructions d'installation aux pages 80-81

POUR MIEUX COMPRENDRE LE SYSTÈME, VOIR LES VIDÉOS À [ALLIANCEGATOR.COM/CANADA/FR/GATOR-TILE-SYSTEM/](http://ALLIANCEGATOR.COM/CANADA/FR/GATOR-TILE-SYSTEM/)

Pour en savoir plus, visitez-nous à [AllianceGator.com](http://AllianceGator.com)



## GATOR FABRIC GF4.4

Parfait pour le drainage et élimine la contamination du lit de sable au sol naturel.



## GATOR BASE

Remplace les fondations de béton et est conçue pour remplacer l'équivalent de 15 cm (6 po) de pierre concassée compactée.

Sous licence de Brock International et de brevet en instance : [www.brockpaverbase.com](http://www.brockpaverbase.com)



## ADHÉSIF GATOR BLOCK BOND XP

Assure un lien mécanique permanent et l'intégrité structurale. Il a été formulé afin d'assurer l'adhérence du plot Gator Spacer.



## GATOR SPACER

Le plot qui procure un espacement uniforme et une stabilité sans pareille.

Largeur de joints disponible: 3,2 mm (1/8 po), 4,8 mm (3/16 po) et 6,4 mm (1/4 po).



## BORDURE GATOR TILE EDGE

Celle-ci renforce les contours, fournit la stabilité et crée un soutien latéral avec l'aide des vis et des panneaux Gator Base.

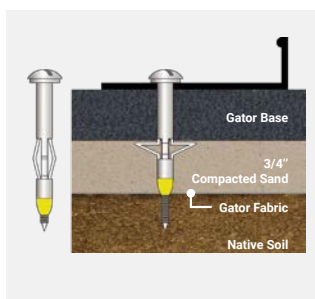

## VIS GATOR BASE

Utilisées afin de stabiliser la bordure Gator Tile à la Gator Base et de renforcer le pourtour tout en créant un support latéral plus résistant.



## SABLES GATOR NITRO ET NITRO-X

Le matériau de jointoiement de sable calibré et de résine durcit à l'air de haut en bas du joint, tout en étant perméable et prêt à l'emploi. Ce produit peut être installé par temps sec ou pluvieux, et sa mise en œuvre est simple et rapide.



Le sable ou la pierre ASTM No. 9 peuvent être utilisés sous les panneaux Gator Base



# GATOR SPACER

Fournit un espacement uniforme, un alignement avec stabilité horizontale et verticale

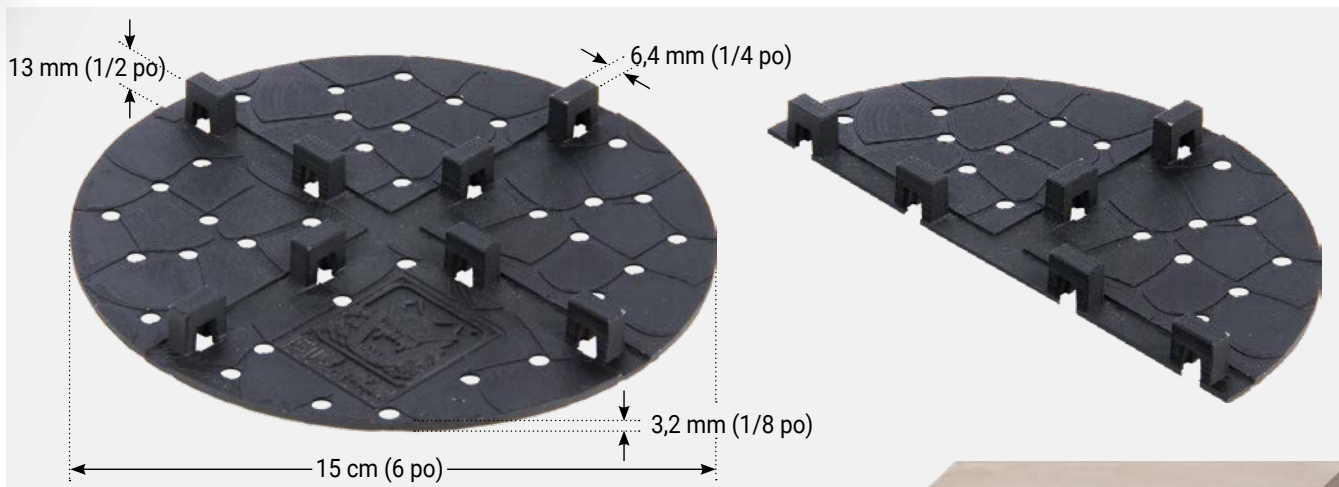

Il est possible de couper les plots en deux ou en quatre (à l'aide d'un couteau à lame rétractable) pour les utiliser le long d'un bâtiment ou des bordures Gator Tile. Il faut conserver les espaceurs pour assurer l'uniformité de l'espacement des tuiles.

## DISPONIBLE EN GRANDEUR DE

- 3,2 mm (1/8 po) Bleu
- 4,8 mm (3/16 po) Gris
- 6,4 mm (1/4 po) Noir

## EMBALLAGE

- 50 unités par sac
- 6 sacs par boîte

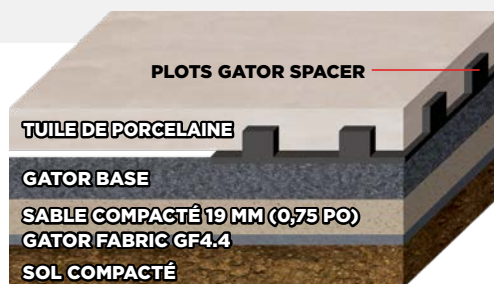

# TILE SECURE LOCK

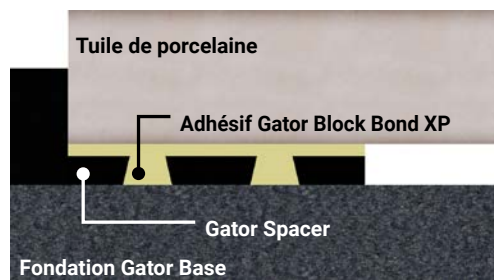

L'adhésif Gator XP, pénètre dans les orifices concaves, permettant l'adhérence de la tuile de porcelaine aux plots Gator Spacer qui durcira et rendra la structure monolithique. Réduisant ainsi les mouvements horizontaux ou verticaux.

## CALCULATEUR PLOT GATOR SPACER

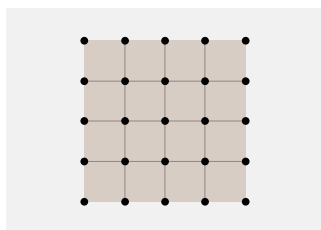

Tuiles 40 x 40 cm (16 po x 16 po)

Tuiles 46 x 46 cm (18 po x 18 po)

Tuiles 50 x 50 cm (20 po x 20 po)

Tuiles 60 x 60 cm (24 po x 24 po)

$m^2 \times 4,3 =$  nombre de Gator Spacer  
 $(pi^2 \times 0,4 =$  nombre de Gator Spacer)

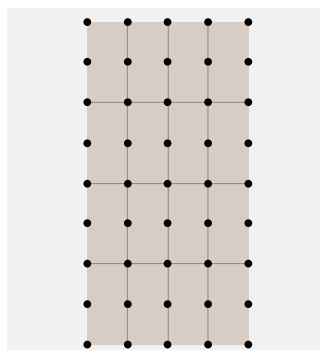

Tuiles 60 x 120 cm (24 po x 48 po)

$m^2 \times 3,77 =$  nombre de Gator Spacer  
 $(pi^2 \times 0,35 =$  nombre de Gator Spacer)

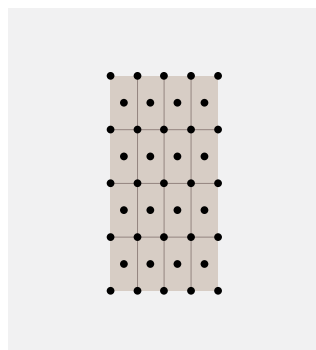

Tuiles 40 x 80 cm (16 po x 32 po)

$m^2 \times 8 =$  nombre de Gator Spacer  
 $(pi^2 \times 0,75 =$  nombre de Gator Spacer)

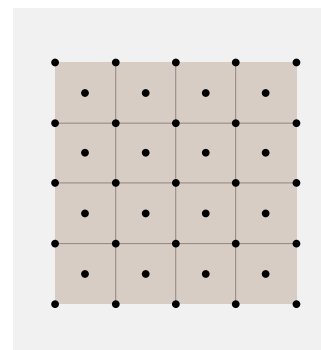

Tuiles 80 x 80 cm (36 po x 36 po)

$m^2 \times 6 =$  nombre de Gator Spacer  
 $(pi^2 \times 0,29 =$  nombre de Gator Spacer)



# GATOR GRID ET GATOR FABRIC

Les géogrilles d'Alliance Gator; **GATOR GRID**, sont flexibles; restent à 100 % à plat pendant leurs installations et sont biaxiales, offrant : une résistance égale dans les deux sens, une longévité, un excellent transfert des charges et empêchent les défaillances des structures internes des murs de soutènement à palier simple ou multiples et contrôlent les érosions dans les applications de pentes abruptes.

Les géotextiles d'Alliance Gator; **GATOR FABRIC** sont la solution; offrant les géotextiles s'adaptant à vos différents types de projets qu'ils soient pour : structure interne, drainage, filtration, séparation des sols, contrôle de l'érosion ou pour : plate bandes, patios, allées, entrées d'auto et murs de soutènement. Nous avons la solution!

SABLES  
GATOR

POUSSIÈRE  
POLYMERIQUE  
GATOR DUST

GATOR  
AQUA ROCK

GAZON  
ARTIFICIEL  
GATOR XTURF

GATOR  
BASE

SYSTÈME  
GATOR TILE

GATOR GRID ET  
GATOR FABRIC

NETTOYANTS  
GATOR

SCELLANTS  
GATOR

AGENTS LIANTS  
GATOR

BORDURES ET  
FIXATIONS  
GATOR

GUIDES  
D'INSTALLATION



# GATOR GRID BIAXIALE



Les géogrilles GG 30-30 et GG 50-50 les plus simple à utiliser de l'industrie, avec une flexibilité et une souplesse améliorée; reste en place comme nulle autre sur le marché!



## GG 30-30 BIAXIALE ESCALIERS ET MURETS DE SOUTÈNEMENT 2052 LBF/PI

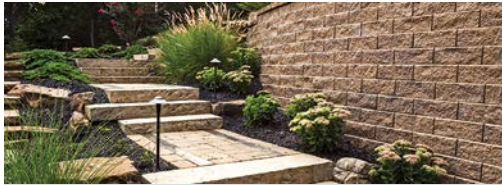

La géogrille biaxiale Gator Grid GG 30-30\* apporte de la résistance, de la longévité, un excellent transfert des tensions et une prévention contre une défaillance de la structure interne des paliers, des murs de soutènement. Ce produit d'un poids moléculaire élevé est constitué de fibres de polyester tissées sous tension et revêtues d'un enduit PVC.

### EMBALLAGE

<b>NGG3030-04050</b>	1,2 x 15 m (4 pi x 50 pi)	15 par boîtes - 60 par pal
<b>NGG3030-06050</b>	1,8 x 15 m (6 pi x 50 pi)	42 par pal
<b>NGG3030-06150</b>	1,8 x 45 m (6 pi x 150 pi)	30 par pal
<b>NGG3030-12150</b>	3,6 x 45 m (12 pi x 150 pi)	6 par pal

### AVANTAGES

- Grille biaxiale : possibilité d'installation dans les deux directions
- Souple, reste à 100% à plat pendant l'installation, ne se roule pas sur elle-même
- Résistance au vieillissement
- Haute résistance à la tension
- Résistance, stabilité et longévité accrues
- Réduction des contraintes et transfert de la charge à la structure
- Séparation des sols pour une stabilité supérieure

### UTILISATIONS

- Structure interne de l'escalier
- Structure interne du patio surélevé
- Muret de soutènement
- Stabilité du sol
- Contrôle de l'érosion
- Aménagement paysager en général

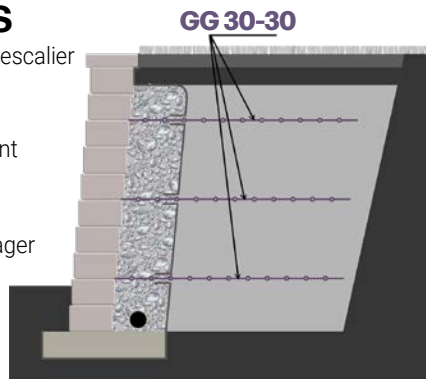

## GG 50-50 BIAXIALE MURS À PALIER SIMPLE OU MULTIPLE D'INGÉNIEURIE 3420 LBF/PI

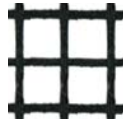

La géogrille biaxiale Gator Grid GG 50-50\* apporte de la résistance, de la longévité, un excellent transfert des tensions et une prévention contre une défaillance de la structure interne des murs à palier, simple ou multiples, de murs de soutènement et des parois en pente abruptes. Ce produit de force moléculaire élevé est constitué de fibres de polyester tissées sous tension et revêtues d'un enduit PVC.

### EMBALLAGE

<b>NGG5050-06150</b>	1,8 x 45 m (6 pi x 150 pi)	30 par pal
<b>NGG5050-12150</b>	3,6 x 45 m (12 pi x 150 pi)	5 par pal

### AVANTAGES

- Grille biaxiale : possibilité d'installation dans les deux directions
- Souple, reste à 100% à plat pendant l'installation, ne se roule pas sur elle-même
- Résistance au vieillissement
- Haute résistance à la tension
- Résistance, stabilité et longévité accrues
- Se combine facilement avec le gravier et le sol
- Réduction des contraintes et transfert de la charge à la structure
- Séparation des sols pour une stabilité supérieure

### UTILISATIONS

- Structure interne du patio surélevé
- Mur de soutènement
- Murs de soutènement à paliers multiples
- Structure de la chaussée
- Structure de l'espace de stationnement
- Aménagement paysager en général
- Stabilité du sol
- Contrôle de l'érosion

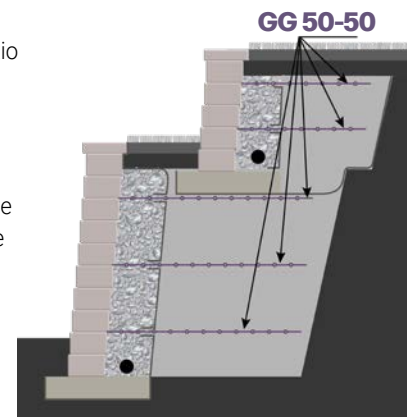

\* Avis de non-responsabilité de tous les Gator Grids

La composition du sol peut varier d'un endroit à un autre. La stabilité globale du sol n'a pas été prise en compte. Il est de l'entière responsabilité du propriétaire de prendre en considération les paramètres du sol indiqués sur l'étiquette et de s'assurer que les propriétés du sol respectent les standards de construction applicables. Une analyse de sol doit être effectuée avant de débiter un quelconque projet de construction d'un mur de soutènement. Avant de débiter la construction de votre mur de soutènement et avant d'utiliser un quelconque type de produit Gator Grid et d'établir l'emplacement de celui-ci, consultez un ingénieur local qualifié et obtenez un plan portant son sceau. Afin d'assurer l'intégrité structurelle de votre mur de soutènement, suivez les instructions du manufacturier et les étapes d'installation pour la construction de votre mur. Ces grilles établissant l'emplacement ne sont pas faites pour être utilisées à l'égard de murs à plusieurs étages ou dans des aires où il y a des excès d'eau de ruissellement, d'infiltrations ou de sources d'eau, sauf si l'inverse est préalablement approuvé par un ingénieur local qualifié. Une quantité additionnelle de Gator Grid que ce qui apparaît sur l'étiquette pourrait être requise dans votre application. Ce document ne doit pas être interprété comme étant une opinion d'ingénieur. Nous n'assumons aucune responsabilité que ce soit si les instructions du présent avertissement ne sont pas suivies ou si l'usage par le propriétaire est différent de celui pour lequel il est prévu.



# NON-TISSÉ

La meilleure solution de drainage, de séparation, de filtration et de protection des structures de sol



## GF 3.5 NON-TISSÉ PATIOS ET ALLÉES 80 LBF

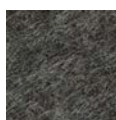

Le géotextile non-tissé Gator Fabric 3.5\*\* est parfait pour le drainage et la filtration en plus de permettre un écoulement de l'eau de 165 gallons par minute par pied carré dans l'application de pavés ou de murs de soutènement. Ses fibres discontinues facilitent la séparation des sols et le drainage. Elles présentent d'excellentes propriétés physiques et hydrauliques. Il s'agit d'un produit non biodégradable qui résiste à la plupart des substances chimiques dans le sol.

### EMBALLAGE

NGF35NW-03100	0,9 x 30 m (3 pi x 100 pi)	6 par boîte - 24 par pal
NGF35NW-04100	1,2 x 30 m (4 pi x 100 pi)	6 par boîte - 24 par pal
NGF35NW-06100	1,8 x 30 m (6 pi x 100 pi)	30 par pal
NGF35NW-06300	1,8 x 90 m (6 pi x 300 pi)	16 par pal
NGF35NW-12400	3,6 x 120 m (12 pi x 400 pi)	3 par pal

### AVANTAGES

- Hydrophile, permet un fort écoulement de l'eau (165 gallons par minute par pied carré / 6600 litres par minute par mètre carré)
- Drainage et filtration
- Séparation des sols
- Contrôle de l'érosion

### UTILISATIONS

- Escalier
- Terrasses et sentiers
- Mur de soutènement bas
- Couverture de plates-bandes et aménagement paysager

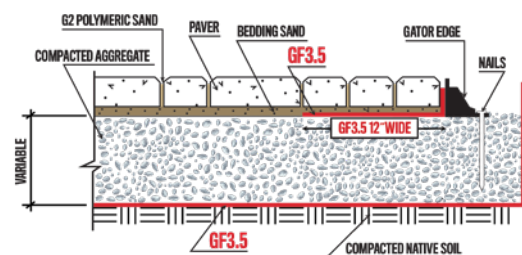

## GF 4.4 NON-WOVEN PATIOS, ALLÉES ET STATIONNEMENTS 100 LBF

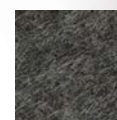

Le géotextile non-tissé Gator Fabric 4.4\*\* est parfait pour le drainage et la filtration en plus de permettre un écoulement de l'eau de 135 gallons par minute par pied carré dans l'application de pavés ou de murs de soutènement. Ses fibres discontinues facilitent la séparation des sols et le drainage. Elles présentent d'excellentes propriétés physiques et hydrauliques. Il s'agit d'un produit non biodégradable qui résiste à la plupart des substances chimiques dans le sol.

### EMBALLAGE

NGF44NW-03100	0,9 x 30 m (3 pi x 100 pi)	6 par boîte - 24 par pal
NGF44NW-04100	1,2 x 30 m (4 pi x 100 pi)	6 par boîte - 24 par pal
NGF44NW-06100	1,8 x 30 m (6 pi x 100 pi)	30 par pal
NGF44NW-06300	1,8 x 90 m (6 pi x 300 pi)	16 par pal
NGF44NW-12400	3,6 x 120 m (12 pi x 400 pi)	3 par pal

### AVANTAGES

- Hydrophile, permet un fort écoulement de l'eau (135 gallons par minute par pied carré / 5307 litres par minute par mètre carré)
- Drainage et filtration
- Séparation des sols
- Contrôle de l'érosion

### UTILISATIONS

- Escalier
- Terrasses, sentiers et espaces de stationnement
- Mur de soutènement
- Gator Base
- Couverture de jardin et aménagement paysager

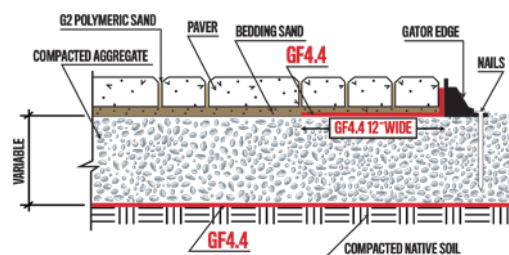

SABLES  
GATOR

POUSSIÈRE  
POLYMERIQUE  
GATOR DUST

GATOR  
AQUA ROCK

GAZON  
ARTIFICIEL  
GATOR XTURF

GATOR  
BASE

SYSTÈME  
GATOR TILE

GATOR GRID ET  
GATOR FABRIC

NETTOYANTS  
GATOR

SCÉLLANTS  
GATOR

AGENTS LIANTS  
GATOR

BORDURES ET  
FIXATIONS  
GATOR

GUIDES  
D'INSTALLATION



# POLYSPUN



La meilleure solution pour les revêtements de jardin et de paysage



## GF 20 POLYSPUN PLATES-BANDES 20 ANS

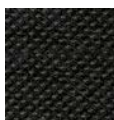

L'excellent géotextile en polyester Polyspun Gator Fabric GF 20\*\* protège contre la prolifération des mauvaises herbes. Spécialement conçu pour résister à la détérioration attribuable à l'exposition aux rayons ultraviolets, il est aussi inerte aux substances chimiques généralement présentes dans le sol. Le GF20 ne pourrira ou ne moisira pas. Il s'agit d'un produit non biodégradable. Livré avec une garantie de 20 ans.

## EMBALLAGE

NGF20-0305000	0,9 x 15 m (3 pi x 50 pi)	16 par boîte - 64 par pal
NGF20-0310000	0,9 x 30 m (3 pi x 100 pi)	9 par boîte - 36 par pal
NGF20-0405000	1,2 x 15 m (4 pi x 50 pi)	16 par boîte - 64 par pal
NGF20-0410000	1,2 x 30 m (4 pi x 100 pi)	9 par boîte - 36 par pal
NGF20-0610000	1,8 x 30 m (6 pi x 100 pi)	30 par pal

## AVANTAGES

- Séparation des sols
- Barrière réduisant la prolifération des mauvaises herbes
- Perméable à l'eau, l'engrais et à l'air

## UTILISATIONS

- Jardin
- Plates-bandes
- Aménagement paysager

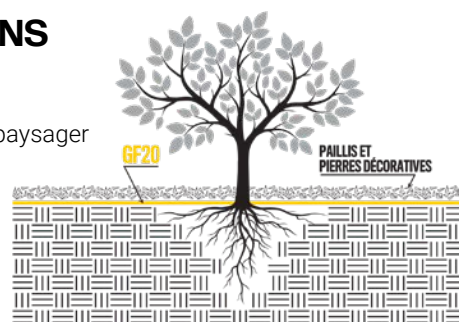

SABLES  
GATOR

POUSSIÈRE  
POLYMÉRIQUE  
GATOR DUST

GATOR  
AQUA ROCK

GAZON  
ARTIFICIEL  
GATOR XTURF

GATOR  
BASE

SYSTÈME  
GATOR TILE

GATOR GRID ET  
GATOR FABRIC

NETTOYANTS  
GATOR

SCELLANTS  
GATOR

AGENTS LIANTS  
GATOR

BORDURES ET  
FIXATIONS  
GATOR

GUIDES  
D'INSTALLATION



# TISSÉ

Tissu tissé pour installations de pavés et murs de soutènement



## GF 5 TISSÉ ENTRÉES 200 LBF (2,919 kg/s<sup>2</sup>)

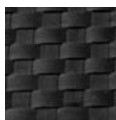

Le Gator Fabric GF 5\*\* est un géotextile tissé fait de lanières de polypropylène pour former une couverture stable et durable. Ce géotextile de séparation empêche la contamination des sols en prévenant le mélange des couches. Un géotextile tissé présente une résistance à la tension supérieure combinée à un allongement faible, soit un module élevé. Il s'agit d'un produit inerte par rapport à la biodégradation et résistant aux substances chimiques d'origine naturelle, dont les alcalins et les acides.

## EMBALLAGE

NGF5W-0410000	1,2 x 30 m (4' x 100')	9 par boîte / 36 par pal
NGF5W-0625100	1,875 x 30 m (6,25' x 100')	30 par pal
NGF5W-0625300	1,875 x 90 m (6,25' x 300')	20 par pal
NGF5W-1254320	3,75 x 129,6 m (12,5' x 432')	4 par pal

## AVANTAGES

- Renforcement
- Séparation de sol
- Haute résistance à la tension
- Capacité de charge élevée
- Extra résistant aux perforations et aux déchirures

## UTILISATIONS

- Entrées et aire de stationnement
- Renforcement des fondations de sol pauvre (sols argileux)
- Enrobé pour fondation de mur
- Renforcement de la fondation de l'entrée, de l'aire de stationnement et plus

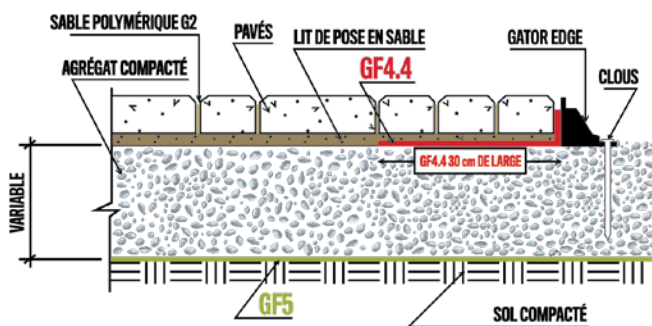

## TABLEAU DE CORRESPONDANCE AVEC LES PRODUITS GATOR FABRIC ET GATOR GRID

Alliance Gator			Produits comparables									
Catégorie	Produit	Application	SRW	Tencate	Hanes	Strata	Texel (Lydall)	Synteen	Tensar	Carthage Mills	Geostar	Dewitt
Gator Fabric	GF 3.5 (80 Lbf) Non tissé	Drainage et Filtration	LS3	Mirafi 135 N	Terratex no. 3	StrataTex ST-131	TEX-500	N/D	N/D	FX-30HS	Geostar GN 31	DNG 105
	GF 4.4 (100 Lbf) Non tissé	Drainage et Filtration	NW4	Mirafi 140 NC	Terratex SD/45	StrataTex ST-140	TEX-700N	N/D	N/D	FX-40HS	Geostar GN 40	DNG 120
	GF 5 (200 lbf) Tissé	Stabilisation et séparation des fondations sous les pavés ou murets	SS5	Mirafi 500 X	Terratex GS	StrataTex SW-200	SX-90T	N/D	N/D	Slit Film FX-55	GeoWeave 40	DNG 200
	GF 20 (20 ans) Polyspun	Séparation et contrôle des mauvaises herbes	Polyspun 15 ans	N/D	Pro lon 20 ans	N/D	N/D	N/D	N/D	N/A	N/D	Weed-Barrier Pro Black (3 oz)
Gator Grid	GG 30-30 (2052 lbf/pi) Biaxial	Murs de soutènement et contrôle de l'érosion	3 series Biaxiale	Miragrid 2XT Biaxiale	Terragrid SX-3030 Biaxiale	Microgrid/SG-150 Biaxial	BX-1200 T2 Biaxiale	Synteen SF 11 Biaxiale	BX-1500 Biaxiale	GBX-3030 Biaxiale	MG-100 Biaxiale	N/D
	GG 50-50 (3420 lbf/pi) Biaxiale	Murs de soutènement, contrôle de l'érosion et plus	5 series Uniaxiale	Miragrid 3XT Uniaxiale	N/D	Stratagrid 200 Uniaxiale	BX-1500 T3 Biaxiale	Synteen SF 35 Uniaxiale	UX-1100/UX-1400 Uniaxiale	GX-300 Uniaxiale	HP-200 Uniaxiale	N/D

\*\* Avis de non-responsabilité pour tous les Gator Fabrics  
L'information concernant les propriétés physiques, la performance et l'utilisation permise des produits Gator Fabric de Alliance Designer Products Inc. est, au meilleur de notre connaissance, fiable. Cependant, Alliance Designer Products Inc. n'assume aucune responsabilité quant à l'exactitude et l'exhaustivité de cette information ou quant à son utilisation ultime. Puisque Alliance Designer Products Inc. n'a aucun contrôle sur les méthodes d'utilisation ni sur les conditions de chantier, Alliance Designer Products Inc. exclue toutes les garanties, expresses ou implicites, incluant, mais sans s'y limiter, les garanties de qualité marchande et/ou d'adéquation à une utilisation spécifique ainsi que celles de qualité. La détermination ultime quant au caractère approprié et la convenance d'un quelconque produit Gator Fabric pour une quelconque utilisation particulière revient à l'utilisateur et est de son entière et unique responsabilité. Ce document ne doit pas être interprété comme étant une opinion d'ingénieur.

SABLES  
GATOR

POUSSIÈRE  
POLYMERIQUE  
GATOR DUST

GATOR  
AQUA ROCK

GAZON  
ARTIFICIEL  
GATOR XTURF

GATOR  
BASE

SYSTÈME  
GATOR TILE

GATOR GRID ET  
GATOR FABRIC

NETTOYANTS  
GATOR

SCÉLLANTS  
GATOR

AGENTS LIANTS  
GATOR

BORDURES ET  
FIXATIONS  
GATOR

GUIDES  
D'INSTALLATION





# NETTOYANTS GATOR

POUR PAVÉS DE BÉTON, PRODUITS DE BÉTON RECONSTITUÉS ET PIERRES NATURELLES

Voir les instructions d'installation aux pages 88-89

VOIR LES VIDÉOS AU [ALLIANCEGATOR.COM](http://ALLIANCEGATOR.COM)

Pour en savoir plus, visitez-nous à [AllianceGator.com](http://AllianceGator.com)

SABLES  
GATOR

POUSSIÈRE  
POLYMERIQUE  
GATOR DUST

GATOR  
AQUA ROCK

GAZON  
ARTIFICIEL  
GATOR XTURF

GATOR  
BASE

SYSTÈME  
GATOR TILE

GATOR GRID ET  
GATOR FABRIC

NETTOYANTS  
GATOR

SCCELLANTS  
GATOR

AGENTS LIANTS  
GATOR

BORDURES ET  
FIXATIONS  
GATOR

GUIDES  
D'INSTALLATION

SABLES GATOR  
POUSSIÈRE POLYMÉRIQUE GATOR DUST  
GATOR AQUA ROCK  
GAZON ARTIFICIEL GATOR XTURF  
GATOR BASE  
SYSTÈME GATOR TILE  
GATOR GRID ET GATOR FABRIC  
NETTOYANTS GATOR  
SCÉLLANTS GATOR  
AGENTS LIANTS GATOR  
BORDURES ET FIXATIONS GATOR  
GUIDES D'INSTALLATION



## EFFLORESCENCE

### CARACTÉRISTIQUES

- Nettoie l'efflorescence de la surface des pavés de béton et des pierres naturelles.
- Nettoyant de préparation avant de sceller
- Enlève la saleté incrustée de la surface des pavés
- Restaure les pavés à leur couleur originale
- Ne contient aucun acide hydrochlorique
- Se rince à l'eau.

### EMBALLAGE

- Format détail: 3,78 L (1 gallon US) et 18,9 L (5 gallons US)
- 4 unités de 3,78 L (1 gallon US) par boîte
- 24 boîtes par palette
- 48 unités de 18,9 L (5 gallons US) par palette



## SHAMPOOING

### CARACTÉRISTIQUES

- Enlève la saleté incrustée de la surface pavée.
- Restaure les pavés à leur couleur naturelle.
- Ne contient pas d'acide muriatique
- Ne contient pas d'acide chlorhydrique.
- Se lave à l'eau.
- N'affectera pas le gazon, les fleurs ou la plantation.

### EMBALLAGE

- Format détail: 3,78 L (1 gallon US) et 18,9 L (5 gallons US)
- 4 unités de 3,78 L (1 gallon US) par boîte
- 24 boîtes par palette
- 48 unités de 18,9 L (5 gallons US) par palette



## NETTOYANT POUR EFFLORESCENCE ET ENDUIT CIMENTAIRE

### CARACTÉRISTIQUES

- Enlève l'efflorescence de la surface des pavés de béton, des produits de béton coulé et des pierres naturelles.
- Enlève les enduits cimentaire.
- Se lave à l'eau.
- Ce produit détériorera les pavés si non dilué dans les bonnes proportions**

### EMBALLAGE

- Format détail: 18,9 L (5 gallons US)
- 48 unités de 18,9 L (5 gallons US) par palette



## PULVÉRISATEUR CARACTÉRISTIQUES

- Facile à utiliser, permet un mélange précis d'eau et de nettoyant
- Se connecte directement à votre boyau d'arrosage
- Utiliser avec le nettoyant shampooing ou à efflorescence Gator

## EMBALLAGE

- 12 unités par boîte

## DÉGRAISSANT XP

### CARACTÉRISTIQUES

- Aucun frottage, aucun rinçage, aucun dégât
- Il vous suffit de secouer la bouteille, de verser le produit sur la tache, de le laisser sécher, puis de donner un coup de balai
- Déloge et absorbe aisément les taches d'huile incrustées. Il se transforme en poudre une fois sec

### EMBALLAGE

- Format détail: 946 ml (1 pinte)
- 6 unités par boîte
- 24 boîtes par palette



## DÉROUILLEUR

### CARACTÉRISTIQUES

- Élimine les taches causées par l'acier, l'eau ferreuse, les engrais, etc.
- Facile à utiliser.
- Ne contient pas d'acide muriatique.

### EMBALLAGE

- Format détail: 946 ml (1 pinte)
- 6 unités par boîte
- 24 boîtes par palette



Voir les instructions d'installation aux pages 88-89

VOIR LES VIDÉOS AU [ALLIANCEGATOR.COM](http://ALLIANCEGATOR.COM)

# PRÉSENTOIR POUR **SCELLANTS** ET **NETTOYANTS** GATOR



Présentoir pour nettoyeurs et scellants | 132 L x 195 H x 61 P cm (52" L x 77" H x 24" P)

Pour en savoir plus, visitez-nous à [AllianceGator.com](http://AllianceGator.com)

SABLES  
GATOR

POUSSIÈRE  
POLYMERIQUE  
GATOR DUST

GATOR  
AQUA ROCK

GAZON  
ARTIFICIEL  
GATOR XTURF

GATOR  
BASE

SYSTÈME  
GATOR TILE

GATOR GRID ET  
GATOR FABRIC

NETTOYANTS  
GATOR

SCELLANTS  
GATOR

AGENTS LIANTS  
GATOR

BORDURES ET  
FIXATIONS  
GATOR

GUIDES  
D'INSTALLATION



# SCÉLLANTS À BASE DE SOLVANT

## Pour pavés de béton

Les produits de scellement Gator Seal sont fabriqués à partir de polymères acryliques. Ils pénètrent profondément dans les pores des pavés de béton, réduisant ainsi la pénétration d'huile et de saleté, en plus de les protéger contre la corrosion attribuable au sel de déverglage. Les produits de scellement Gator Seal aspect mouillé et aspect satiné sont conçus pour une utilisation sur les surfaces non scellées uniquement. Le rescellant pénètre dans le scellant présent pour réactiver les molécules, ce qui a pour effet de rajeunir le produit de scellement afin de protéger la surface des pavés.



## ASPECT MOUILLÉ

- Très lustré
- Rehausseur de couleur vibrant
- Stabilisateur de joints
- Formation d'une pellicule

### CARACTÉRISTIQUES COMMUNES

- Plus facile à nettoyer et à entretenir
- À base de solvant
- Résiste aux intempéries après 90 min.
- La température au moment de l'application doit se situer entre 16 °C et 29 °C



## ASPECT SATINÉ

- Peu lustré
- Rehausseur de couleur subtil
- Stabilisateur de joints
- Formation d'une pellicule

### PROTECTION CONTRE

- La corrosion due au sel de déverglage
- Les effets des rayons ultraviolets
- Les taches d'huile moteur et la graisse

### SUPERFICIE COUVERTE

- Scelle approx. 16 m<sup>2</sup> (175 pi<sup>2</sup>) par gallon
- La surface couverte dépend de la porosité de la surface des pavés



## RESCÉLLANT

- Rehausse l'apparence

### EMBALLAGE

- Format détail: 3,78 L (1 gallon US) et 18,9 L (5 gallons US)
- 4 unités de 3,78 L (1 gallon US) par boîte
- 24 boîtes par palette
- 48 unités de 18,9 L (5 gallons US) par palette

Voir les instructions d'installation à la page 90



# SCELLANTS À BASE D'EAU

Pour pavés de béton

## SCELLANT HYBRID MAXI-LUSTRÉ

**+REHAUSSEUR  
DE COULEUR**

## SCELLANT HYBRID SEMI-LUSTRÉ

**+REHAUSSEUR  
DE COULEUR**

### SCELLANTS GATOR HYBRID + REHAUSSEUR DE COULEUR

Le scellant Gator Hybrid + rehausseur de couleur est un acrylique de haute qualité pur à 100% utilisé pour sceller les pavés de béton. Il pénètre profondément dans les pores des pavés de béton, réduisant ainsi la pénétration d'huile et de saleté, en plus de les protéger contre la corrosion attribuable au sel de déverglaçage.



- Fini maxi-lustré
- Rehausseur de couleur vibrant



- Fini semi-lustré
- Rehausseur de couleur vibrant



## SCELLANT HYBRID MAXI-LUSTRÉ

- Fini maxi-lustré
- Sans rehausseur de couleur



## SCELLANT HYBRID SEMI-LUSTRÉ

- Fini semi-lustré
- Sans rehausseur de couleur

Le scellant Gator Hybrid est un acrylique de haute qualité pur à 100% utilisé pour sceller les pavés de béton. Il pénètre profondément dans les pores des pavés de béton, réduisant ainsi la pénétration d'huile et de saleté, en plus d'offrir une protection contre la corrosion due au sel de déverglaçage.

### CARACTÉRISTIQUES COMMUNES

- Protection contre la corrosion due au sel de déverglaçage, les effets des rayons ultraviolets, les taches d'huile à moteur et la graisse
- S'active au-dessus de 4 °C
- Formation d'une pellicule
- Stabilisateur de joints

- Aucune décoloration
- Application rapide
- Faible en COV
- Résiste aux intempéries après 24 heures

### SUPERFICIE COUVERTE

La surface couverte dépend de la taille des joints et de la porosité de la surface des pavés (approx. 100-225 pi<sup>2</sup> par gallon).

### EMBALLAGE

- Format détail: 3,78 L (1 gallon US) et 18,9 L (5 gallons US)
- 4 unités de 3,78 L (1 gallon US) par boîte/ 24 boîtes par palette
- 48 unités de 18,9 L (5 gallons US) par palette

Voir les instructions d'installation à la page 90



SABLES  
GATOR

POUSSIÈRE  
POLYMERIQUE  
GATOR DUST

GATOR  
AQUA ROCK

GAZON  
ARTIFICIEL  
GATOR XTURF

GATOR  
BASE

SYSTÈME  
GATOR TILE

GATOR GRID ET  
GATOR FABRIC

NETTOYANTS  
GATOR

SCÉLLANTS  
GATOR

AGENTS LIANTS  
GATOR

BORDURES ET  
FIXATIONS  
GATOR

GUIDES  
D'INSTALLATION



# SÉRIE SIGNATURE

La première gamme de scellants pour chaque application

Voir les instructions d'installation à la page 91

Pour en savoir plus, visitez-nous à [AllianceGator.com](http://AllianceGator.com)



# SÉRIE

# Signature

## PIERRES NATURELLES ZÉRO LUSTRE

**+REHAUSSEUR  
DE COULEUR**



Le produit de scellement Signature pour pierres naturelles est fabriqué à partir de polymères à base de silicone. Ce liquide pénètre profondément dans les pores des pierres naturelles, réduisant ainsi la pénétration d'huile et de saleté, en plus de les protéger contre la corrosion attribuable au sel de déverglaçage.

### CARACTÉRISTIQUES

- Sans formation de pellicule
- Rehausseur de couleur
- Appliquer sur surface sèche seulement
- S'active au-dessus de 4°C
- Résiste à la pluie après 24 heures
- Plus facile à nettoyer et à entretenir
- Surface pavés autour de patio et de piscines au sel
- Scellant à base d'eau sans lustre
- Accentue les couleurs (aspect mouillé)
- Résistant au rayon UV
- Protection contre les taches

### EMBALLAGE

- Format détail: 3,78 L (1 gallon US) et 18,9 L (5 gallons US)
- 4 unités de 3,78 L (1 gallon US) par boîte/ 24 boîtes par palette
- 48 unités de 18,9 L (5 gallons US) par palette

### SUPERFICIE COUVERTE

- Granit: 400-600 pi<sup>2</sup> par 3,78 L / 37,1-55,7 m<sup>2</sup> par 3,78 L
- Travertin: 500-700 pi<sup>2</sup> par 3,78 L / 46,4-65 m<sup>2</sup> par 3,78 L
- Calcaire: 300-500 pi<sup>2</sup> par 3,78 L / 27,9-46,4 m<sup>2</sup> par 3,78 L
- Grès: 200-400 pi<sup>2</sup> par 3,78 L / 18,6-37,1 m<sup>2</sup> par 3,78 L
- Ardoise: 200-400 pi<sup>2</sup> par 3,78 L / 18,6-37,1 m<sup>2</sup> par 3,78 L
- Les couvertures sont approximatives et varient en fonction de la porosité de la pierre, la largeur des joints et d'autres facteurs.

## NOUVEAU FINI D'ASPECT NATUREL FINI D'ASPECT NATUREL ZÉRO LUSTRE



Le Nouveau scellant GATOR de la SÉRIE SIGNATURE : ASPECT NATUREL est une solution avancée, conçue à base d'eau et ne contenant pas de fluor (sans PFAS), qui respecte l'environnement. Ce scellant a été spécialement formulé pour assurer une protection efficace des pavés en béton, des murets et des pierres naturelles. Il agit contre divers agents potentiellement nocifs, tels que l'eau, le café, le vin, les sels de déverglaçage, l'huile moteur, la graisse et d'autres substances susceptibles de laisser des taches. De plus, il protège les surfaces tout en préservant leur aspect naturel. Le scellant agit en créant une barrière pénétrante et résistante, empêchant ainsi l'infiltration des agents tachants dans les pores et les capillaires des matériaux. Cette protection se traduit par un bouclier respirant et invisible qui vise à préserver durablement les surfaces contre la saleté, le sel, les cycles de gel-dégel, les rayons UV ainsi que l'apparition de taches.

### CARACTÉRISTIQUES

- Finition d'aspect naturel avec léger rehaussement
- Répulse l'eau et ne forme pas de film
- Technologie de scellant à base d'eau, sans fluor
- Résistant à la pluie après 24 heures
- Applicable au-dessus de 5 °C
- Pénétration profonde et durable
- Facile à nettoyer
- Aide à prévenir la corrosion due à la pénétration de l'eau et les sels de déverglaçage
- Aide à prévenir les taches :
  - ★ Café ★ Vin ★ Huile moteur ★ Graisse et plus

### EMBALLAGE

- Format détail: 3,78 L (1 gallon US) et 18,9 L (5 gallons US)
- 4 unités de 3,78 L (1 gallon US) par boîte / 24 boîtes par palette
- 48 unités de 18,9 L (5 gallons US) par palette

### SUPERFICIE COUVERTE

- Scelle approx. 175 pi<sup>2</sup> (16 m<sup>2</sup>) par 3,78 L (1 gallon US)



SABLES  
GATOR

POUSSIÈRE  
POLYMERIQUE  
GATOR DUST

GATOR  
AQUA ROCK

GAZON  
ARTIFICIEL  
GATOR XTURF

GATOR  
BASE

SYSTÈME  
GATOR TILE

GATOR GRID ET  
GATOR FABRIC

NETTOYANTS  
GATOR

SCELLANTS  
GATOR

AGENTS LIANTS  
GATOR

BORDURES ET  
FIXATIONS  
GATOR

GUIDES  
D'INSTALLATION



**MAINTENANT POUR  
GAZON ARTIFICIEL**

# ADHÉSIF GATOR BLOCK BOND XP

Le temps de prise le plus rapide de l'industrie



Pour en savoir plus, visitez-nous à [AllianceGator.com](http://AllianceGator.com)



# POLYURÉTHANE, XTRA PERFORMANCE FAIBLE COV



L'ADHÉSIF GATOR BLOCK BOND XP est l'adhésif polyuréthane le plus résistant sur le marché. Il est spécialement formulé pour coller le béton, les pierres naturelles, les blocs, les pavés et les gazons artificiels. L'ADHÉSIF GATOR BLOCK BOND XP a une durée de vie aussi longue que les surfaces encollées ensemble, recommandé pour les gazons artificiels. L'ADHÉSIF GATOR BLOCK BOND XP peut être utilisé sur des surfaces sèches ou humides. Le temps de séchage varie selon les facteurs tels que: l'humidité, la porosité, la température et les matériaux collés ensemble.

## SUPERFICIE COUVERTE

- Pour trait de 6 mm (1/4") approx.
- 296 ml (10 oz): 8,5 - 9,5 m<sup>2</sup> (28 - 32 pi<sup>2</sup>)
- 828 ml (28 oz): 24 - 27 m<sup>2</sup> (79 - 90 pi<sup>2</sup>)

## EMBALLAGE

- 296 ml (10 oz), 12 cartouches/boîte, 90 boîtes/palette
- 828 ml (28 oz), 12 cartouches/boîte, 60 boîtes/palette



## PRÉSENTOIR POUR ADHÉSIFS

59,7 L x 150 H x 52,7 P cm  
(23,5"L x 59"H x 20,75"P)

APPLICATIONS DE L'ADHÉSIF GATOR BLOCK BOND	XP POLYURÉTHANE   FAIBLE COV
Conforme en COV	✓
Agit au-dessus de 0°C	✓
Pavés de béton et briques	✓
Surfaces sèches et humides	✓
Murs de soutènement	✓
Maçonnerie	✓
Produits de béton coulé et pierres naturelles	✓
Gazon artificiel	✓
Imperméable	✓
Recouvrement et contours de piscines	✓
Steps & Wall Caps	✓
Foyers (jusqu'à 204°C)	✓
Adhésion permanente en 24 heures	✓
Xtra résistant (jusqu'à 3 fois plus résistant que l'adhésif conventionnel)	✓
Xtra durabilité contre la torsion et la tension	✓

VOIR LES VIDÉOS AU [ALLIANCEGATOR.COM](https://www.alliancegator.com)

Pour en savoir plus, visitez-nous à [AllianceGator.com](https://www.alliancegator.com)



SABLES  
GATOR

POUSSIÈRE  
POLYMERIQUE  
GATOR DUST

GATOR  
AQUA ROCK

GAZON  
ARTIFICIEL  
GATOR XTURF

GATOR  
BASE

SYSTÈME  
GATOR TILE

GATOR GRID ET  
GATOR FABRIC

NETTOYANTS  
GATOR

SCELLANTS  
GATOR

AGENTS LIANTS  
GATOR

BORDURES ET  
FIXATIONS  
GATOR

GUIDES  
D'INSTALLATION



# MAINTIENT LES PIERRES EN PLACE

Créer une surface décorative poreuse, perméable et durable.  
La touche finale d'un projet bien fait.

Voir les instructions d'installation à la page 95



## GATOR ROCK BOND

### Ensemble de pierres décoratives et liant

Le Gator Rock est un liant polyuréthane à un seul composant qui crée une surface décorative poreuse, perméable et durable lorsqu'il est combiné à des pierres décoratives, granit, calcaire ou marbre. Convient aux sentiers de jardin où il y a risque d'érosion et des problèmes de drainage.

### IDÉAL POUR

- Plates-bandes
- Bordures et contours
- Sentiers
- Allées
- Tours d'arbre
- Patios

### CARACTÉRISTIQUES

- Demeure poreux et perméable
- Maintient les pierres en place
- Facile d'entretien
- Durable même dans des conditions extrêmes

### COUVERTURE

- Un seau couvre environ 0,75 à 0,9 m<sup>2</sup> (8 à 10 pi<sup>2</sup>) à raison d'une épaisseur de 13 mm (1/2 po).

### DANS LE SEAU

- Agent liant liquide 473 ml (1/2 quart) et pierres décoratives (18,2 kg/ 40 lb)

### EMBALLAGE

- Format détail: 473 ml (1/2 quart) agent liant liquide et 18,2 kg (40 lb) de pierre
- 48 ensembles par palette



Pierres décoratives minimum 13 mm (1/2")

## GATOR ROCK BOND

### Agent liant liquide

Le Gator Rock est un agent liant liquide à un seul composant qui crée une surface décorative poreuse, perméable et durable lorsqu'il est combiné à des pierres décoratives, granit, calcaire ou marbre. Convient aux sentiers de jardin où il y a risque d'érosion et des problèmes de drainage.

### CARACTÉRISTIQUES

- Demeure poreux et perméable
- Maintient les pierres en place
- Facile d'entretien
- Durable même dans des conditions extrêmes

### COUVERTURE

- Un contenant de 3,78 L. (1 gal. US) mélangé à 145 kg (320 lb) de pierres sèches et propres couvre 7,4 m<sup>2</sup> (80 pi<sup>2</sup>) à raison d'une épaisseur de 13 mm (1/2 po).

### TYPES DE PIERRES QUI PEUVENT ÊTRE UTILISÉS AVEC GATOR ROCK

- Pierres décoratives
- Granit
- Calcaire
- Marbre
- 3 à 10mm (1/8" à 3/8"). Ces pierres décoratives doivent être propres, exemptes de poussière et 100% sec.

### EMBALLAGE

- Format détail: 3,78 L (1 gallon US)
- 4 unités de 3,78 L (1 gallon US) par boîte / 24 boîtes par palette



VOIR LES VIDÉOS AU [ALLIANCEGATOR.COM](http://ALLIANCEGATOR.COM)

Pour en savoir plus, visitez-nous à [AllianceGator.com](http://AllianceGator.com)







# BORDURE GATOR XTREME

La bordure structurale ultime renforcée de microfibres 3D.



Voir les instructions d'installation à la page 82



SABLES  
GATOR

POUSSIÈRE  
POLYMERIQUE  
GATOR DUST

GATOR  
AQUA ROCK

GAZON  
ARTIFICIEL  
GATOR XTURF

GATOR  
BASE

SYSTÈME  
GATOR TILE

GATOR GRID ET  
GATOR FABRIC

NETTOYANTS  
GATOR

SCCELLANTS  
GATOR

AGENTS LIANTS  
GATOR

BORDURES ET  
FIXATIONS  
GATOR

GUIDES  
D'INSTALLATION

# BORDURE GATOR XTREME EDGE

<b>POLYMÈRES DE HAUTE PERFORMANCE POUR UNE SOLIDITÉ ACCRUE</b>	<b>FORMULÉE POUR UNE MEILLEURE MANIABILITÉ</b>	<b>UNE MATRICE DE SOUTIEN LATÉRAL CONTINU</b>
--	--	---

## IDÉAL POUR

- Applications drainantes, perméables ou hybrides
- Applications de recouvrement et Gator Base
- Applications pédestres et véhiculaires
- Applications de pavés et dalles de béton, de pierres reconstituées ou naturelles

## CARACTÉRISTIQUES

- Polymères de haute performance et filaments en microfibrilles 3D pour une solidité accrue
- Matrice de soutien latéral continu
- Résistant au gel et au dégel

## SUPERFICIE COUVERTE

- 4,5 m. li. (15 pi. li.) par sac

## EMBALLAGE

- Format de détail: 22,7 kg (50 lb)
- 56 unités par palette
- Entreposer à l'extérieur dans un endroit couvert, protégé de la pluie et de la neige ou entreposer à l'intérieur dans un endroit bien ventilé à des températures allant de -40 à 40°C. Les palettes de sacs de bordure Gator Xtreme Edge peuvent être empilées en double pour l'entreposage, et non pendant le transport.

## DIAGRAMMES D'APPLICATIONS

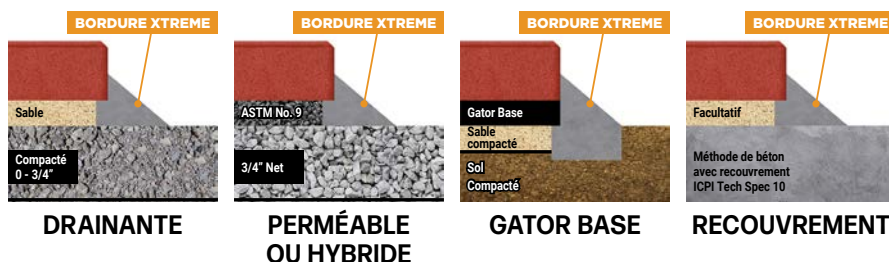

## BORDURE XTREME vs MÉLANGE À BÉTON

- **4x** plus résistant
- **2x** plus rapide pour le temps de prise
- Installation plus simple et plus rapide

SABLES  
GATOR

POUSSIÈRE  
POLYMÉRIQUE  
GATOR DUST

GATOR  
AQUA ROCK

GAZON  
ARTIFICIEL  
GATOR XTURF

GATOR  
BASE

SYSTÈME  
GATOR TILE

GATOR GRID ET  
GATOR FABRIC

NETTOYANTS  
GATOR

SCELLANTS  
GATOR

AGENTS LIANTS  
GATOR

BORDURES ET  
FIXATIONS  
GATOR

GUIDES  
D'INSTALLATION



## MAINTIENT LES PIERRES EN PLACE

Crée une surface durable, et un système unique SNAP & LOCK, conçu avec des angles de support triangulaires à tous les points clés et ancrage pour clous ou vis offrant un support latéral solide, essentiel pour le transfert de charge de tout projet de pavage.

Voir les instructions d'installation à la page 83



# XTRA

- SUPPORT LATÉRAL
- LÉGÈRE
- ROBUSTE

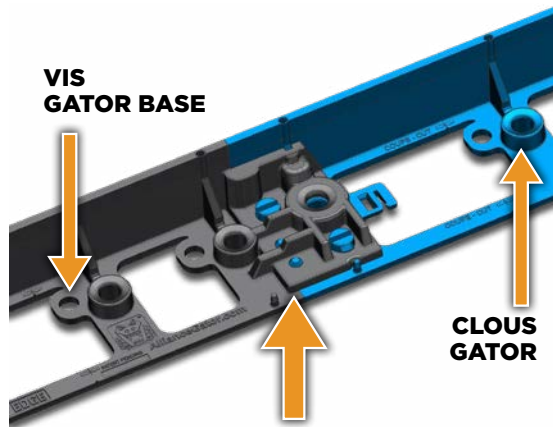

**VIS  
GATOR BASE**

**CLOUS  
GATOR**

**SYSTÈME «SNAP & LOCK»**

## IDÉAL POUR

- Patios, allées, trottoirs
- Conçue pour une installation droite ou en courbe
- Facilité d'utilisation
- Système «SNAP & LOCK» à installation rapide
- Gator Base et fondations de base granulaire compactée

## CARACTÉRISTIQUES

- Longueur de 4 pieds
- Hauteur de 1 5/8 po
- Largeur 2 3/4 po
- Système «Snap & Lock»
- Utilisation droite ou en courbe
- Facile à transporter
- Rangement facile
- Moins de gaspillage 4 pi vs 8 pi
- 12 paquets x 2 bordures = 24 unités = 96 pi. lin. = 1 emballage
- Résistance UV
- Utiliser avec les clous Gator
- Utiliser avec les vis Gator Base dans une application Gator Base



**UTILISER AVEC LES VIS GATOR BASE  
DANS UNE APPLICATION GATOR BASE**

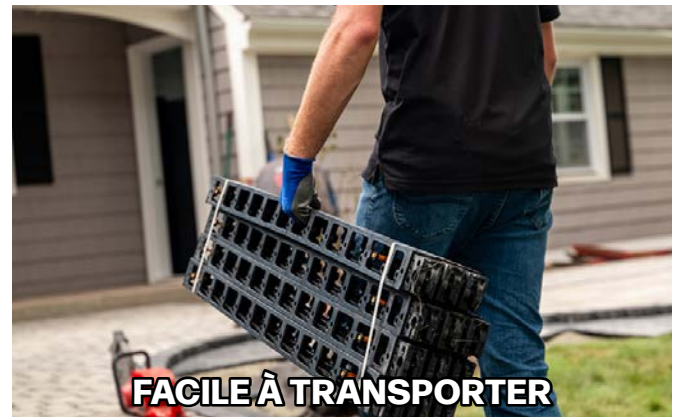

**FACILE À TRANSPORTER**



**UTILISATION DROITE OU EN COURBE**



**À UTILISER AVEC LES CLOUS GATOR**

- SABLES GATOR
- POUSSIÈRE POLYMÉRIQUE GATOR DUST
- GATOR AQUA ROCK
- GAZON ARTIFICIEL GATOR XTURF
- GATOR BASE
- SYSTÈME GATOR TILE
- GATOR GRID ET GATOR FABRIC
- NETTOYANTS GATOR
- SCCELLANTS GATOR
- AGENTS LIANTS GATOR
- BORDURES ET FIXATIONS GATOR
- GUIDES D'INSTALLATION



SABLES  
GATOR

POUSSIÈRE  
POLYMÉRIQUE  
GATOR DUST

GATOR  
AQUA ROCK

GAZON  
ARTIFICIEL  
GATOR XTURF

GATOR  
BASE

SYSTÈME  
GATOR TILE

GATOR GRID ET  
GATOR FABRIC

NETTOYANTS  
GATOR

SCELLANTS  
GATOR

AGENTS LIANTS  
GATOR

BORDURES ET  
FIXATIONS  
GATOR

GUIDES  
D'INSTALLATION



# BORDURES, CLOUS ET VIS GATOR BASE

Les bordures GATOR FLEX et GATOR RIGIDE dotées d'un système de verrouillage par emboîtement unique et d'angles triangulaires à tous les points clés pour procurer l'excellent support latéral essentiel au transfert des charges.

## BORDURES GATOR FLEX et RIGIDE

RIGIDE peut être transformée en flexible en 3 étapes facile

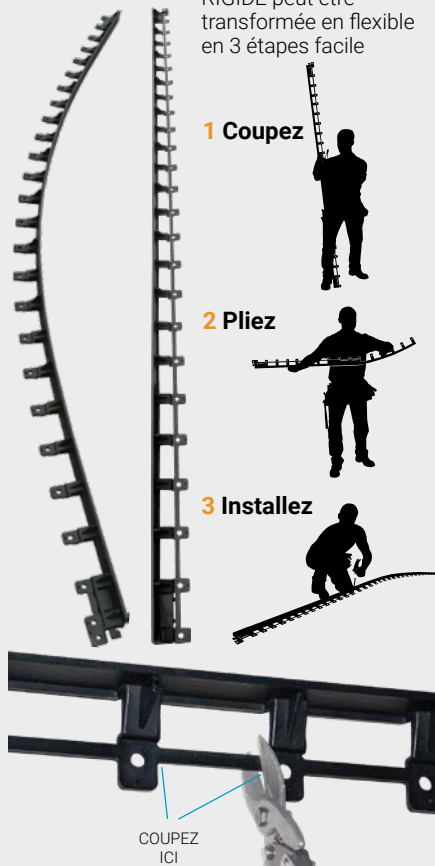

## CONNECTION TWIST & LOCK



Les bordures Rigide et Flex sont fabriquées à 100% de copolymère de polypropylène. Cela assure une grande robustesse jumelée à beaucoup de flexibilité. Nous offrons le modèle Rigide qui est idéal pour les applications en ligne droite. Le modèle Flex peut être utilisé dans toutes les applications courbées telles que les allées, les sentiers, les entrées, etc. Les modèles Rigide et Flex peuvent être raccordés ensemble. La bordure Rigide peut être partiellement transformée en Flex en coupant le support du pont.

### Emballage des bordures Gator Flex et Rigide

1 lot (192 pieds linéaires)  
1 palette (28 lots = 5376 pieds linéaires)

## BORDURE GATOR MINI



Hauteur 25 mm (1")

La bordure Mini est fabriquée à 100% de polyéthylène. Cela assure une grande robustesse jumelée à beaucoup de flexibilité. La bordure Mini est toute indiquée pour les pavés, les pierres naturelles et tous autres types de dalles. Elle est idéale pour les applications jusqu'à 2,5 cm (1"), pouvant être utilisée pour toutes applications comme les trottoirs, les sentiers, les entrées, etc.

### Emballage bordure Gator Mini

1 lot (192 pieds linéaires)  
1 palette (16 lots = 3072 pieds linéaires)

## BORDURE GATOR TILE



Hauteur 15 mm (5/8")

La bordure Gator Tile est adaptable en fonction du périmètre de votre ouvrage en tuiles de porcelaine. Elle apporte de la stabilité et un renforcement latéral soutenu. La bordure Gator Tile est faite entièrement de polyéthylène.

### Emballage bordure Gator Tile

1 lot (192 pieds linéaires)  
1 palette (16 lots = 3072 pieds linéaires)



## PRÉSENTOIR BORDURES GATOR EDGE

Maintenant facile à remplir avec une porte latérale  
Présentoir bordures Gator Edge:  
71,1 L x 248,9 H x 38,1 P cm  
(28" L x 98" H x 15" P)

## VIS GATOR BASE



Lorsque la bordure Gator Tile est combinée aux panneaux Gator Base, l'assemblage doit se faire au moyen des vis Gator Base.

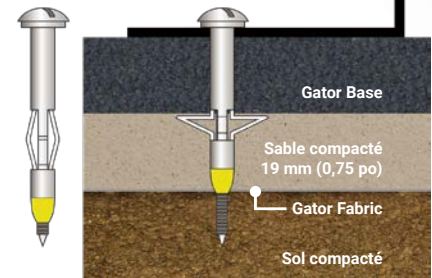

Les bordures sont fixées aux panneaux Gator Base au moyen des vis Gator Base afin de retenir et renforcer le pourtour et créer un support latéral résistant. Les vis Gator Base sont une composante requise sur toute installation de Gator Base.

### Emballage des vis Gator Base

1 Paquet = 50 vis  
1 boîte = 20 paquets

1 paquet de vis  
Gator Base



## CLOUS GATOR



Les clous Gator de haute qualité sont disponibles en format commun ou spirale, 25 cm (10") ou 30 cm (12"), conçus afin d'être utilisés avec les bordures Gator et les clous Gator XTurf en spirale non-galvanisé de 15 cm (6") de longueur pour le Gazon Xturf.

### Emballage des clous Gator

175-185 clous communs 10" par boîte  
125-135 clous communs 12" par boîte  
250-260 clous spirales 10" par boîte  
205-215 clous spirales 12" par boîte  
22,68 kg par boîte (50 lb)  
48 boîtes par palette  
730-740 clous spirales 6"  
22,68 kg par boîte (50 lb)

VOIR LES VIDÉOS AU [ALLIANCEGATOR.COM](http://ALLIANCEGATOR.COM)

Pour en savoir plus, visitez-nous à [AllianceGator.com](http://AllianceGator.com)



# INSTRUCTIONS D'INSTALLATION

Conçu pour les applications piétonnières et véhiculaires, GATOR NITRO est prêt à l'emploi et ne nécessite aucun mélange. Après avoir suivi la **PRÉPARATION DE LA SOUS-FONDATION REQUISE** décrite ci-dessous, l'application du GATOR NITRO peut commencer. L'installation sera plus facile à deux personnes.

## ÉTAPE 1

Mouiller la zone à jointoyer. Si la surface est sèche ou si la température est élevée, il faudra plus d'eau pour ne pas tacher la surface lors de l'épandage du GATOR NITRO.

## ÉTAPE 2

Ouvrir le sac de GATOR NITRO et répandre le contenu sur la surface pavée. Imbiber complètement GATOR NITRO d'eau tout en utilisant une raclette ou un balai à poils durs pour étaler et mélanger, afin de permettre à GATOR NITRO de s'écouler dans les joints. Continuer à appliquer de l'eau tout en utilisant une raclette ou un balai pour pousser GATOR NITRO en diagonale sur la surface pavée et dans les joints. Cette action compacte et force GATOR NITRO dans les joints, garantissant ainsi un remplissage optimal des espaces. S'assurer que les joints sont complètement remplis avant de passer à la section suivante. Utiliser un balai à poils durs pour les surfaces texturées et le réglage final de la hauteur des joints.

## ÉTAPE 3

Les joints doivent être remplis à 1/8" (3 mm) sous la surface supérieure ou à 1/8" (3 mm) sous le chanfrein du matériau de pavage sélectionné avec GATOR NITRO. Arroser la surface pour rincer l'excès de matériau de la surface pavée. Répéter les étapes 2 et 3 jusqu'à ce que toute la zone de pavage soit terminée.

## À NOTER

Les joints sont immédiatement résistants à la pluie, bien que la pluie retarde le processus de prise. La pleine résistance est atteinte après 28 jours. La surface peut être ouverte à la circulation après la prise initiale, soit environ 18 heures par temps sec et à une température supérieure à 24 °C. Si de fortes pluies se sont produites après le jointoiment, il peut être nécessaire de revenir sur place par temps clair pour retoucher les joints.

## À NOTER

- Pour de meilleurs résultats: Assurez-vous que les surfaces sont toujours mouillées pendant le processus d'installation et assurez-vous qu'il n'y a pas de mouvement des pavés, des pierres ou de tuiles de porcelaine.
- Produit s'active au-dessus de 3 °C
- Ouvert à la circulation piétonnière après 18 heures ■ 48 seaux par palette

## SUPERFICIE COUVERTE PAR SEAU DE 18,1 KG (40 LB)

La quantité nécessaire dépend de la taille des joints

	Beige	Gris	Argent	Noir
Tuile de porcelaine de 24" x 24" x 3/4" avec une largeur de joint de 1/8" (Tuile de porcelaine de 60 cm x 60 cm x 20 mm avec une largeur de joint de 3 mm)				
Pavé ou pierre de 12" x 12" x 2 3/8" avec des joints de 3/16" à 1" (Pavé ou pierre de 30 cm x 30 cm x 60 mm avec des joints de 5 mm à 25 mm)				
Joint de 1/8" (tuile de porcelaine)	537 pi <sup>2</sup>	500 pi <sup>2</sup>	537 pi <sup>2</sup>	463 pi <sup>2</sup>
Joint de 3 mm (tuiles de porcelaine)	49.9 m <sup>2</sup>	46.5 m <sup>2</sup>	49.9 m <sup>2</sup>	43 m <sup>2</sup>
Joint de 3/16" (pavé en béton)	35 pi <sup>2</sup>	33 pi <sup>2</sup>	35 pi <sup>2</sup>	31 pi <sup>2</sup>
Joint de 5 mm (pavé en béton)	3.3 m <sup>2</sup>	3 m <sup>2</sup>	3.3 m <sup>2</sup>	2.9 m <sup>2</sup>
Joint de 3/4" (pavé en béton)	15 pi <sup>2</sup>	14 pi <sup>2</sup>	15 pi <sup>2</sup>	13 pi <sup>2</sup>
Joint de 20 mm (pavé en béton)	1.4 m <sup>2</sup>	1.3 m <sup>2</sup>	1.4 m <sup>2</sup>	1.2 m <sup>2</sup>
Joint de 1" (pavé en béton)	11 pi <sup>2</sup>	10 pi <sup>2</sup>	11 pi <sup>2</sup>	9 pi <sup>2</sup>
Joint de 25 mm (pavé en béton)	1 m <sup>2</sup>	0.9 m <sup>2</sup>	1 m <sup>2</sup>	0.8 m <sup>2</sup>

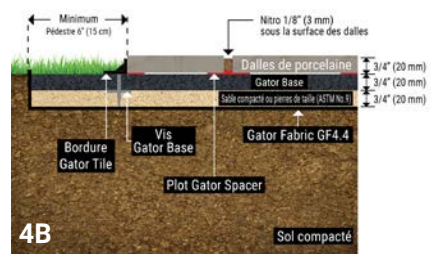
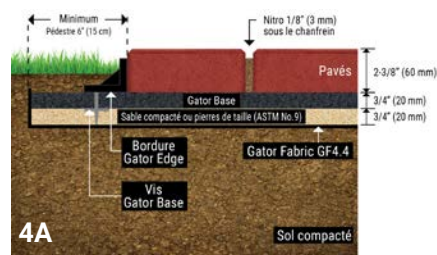
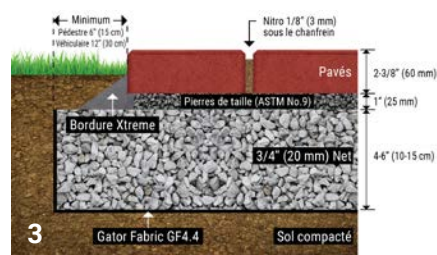
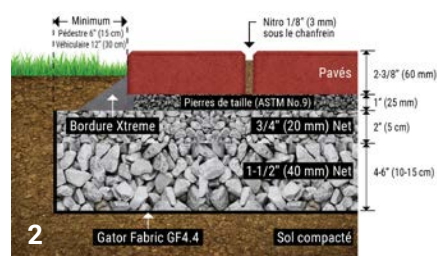
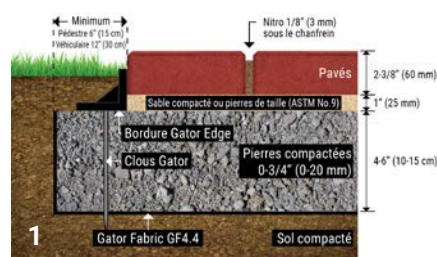

Pour de plus amples détails, rendez-vous sur [AllianceGator.com](http://AllianceGator.com) afin de consulter la fiche technique (FT).



# INSTRUCTIONS D'INSTALLATION

Conçu pour les applications piétonnières et véhiculaires, GATOR NITRO-X est prêt à l'emploi et ne nécessite aucun mélange. Après avoir suivi la **PRÉPARATION DE LA SOUS-FONDATION REQUISE** décrite ci-dessous, l'application du GATOR NITRO-X peut commencer. L'installation sera plus facile à deux personnes.



## ÉTAPE 1

Mouiller la zone à jointoyer. Si la surface est sèche ou si la température est élevée, il faudra plus d'eau pour ne pas tacher la surface lors de l'épandage du GATOR NITRO-X.

## ÉTAPE 2

Ouvrir le sac de GATOR NITRO-X et répandre 1/3 du contenu sur la surface pavée. Imbiber complètement le GATOR NITRO-X d'eau tout en utilisant une raclette ou un balai à poils durs pour étaler et mélanger, afin de permettre au GATOR NITRO-X de s'écouler dans les joints. Continuer à appliquer de l'eau tout en utilisant une raclette ou un balai pour pousser GATOR NITRO-X en diagonale sur la surface pavée et dans les joints. Cette action compacte et force GATOR NITRO-X dans les joints, garantissant ainsi un remplissage optimal des espaces. S'assurer que les joints sont complètement remplis avant de passer à la section suivante. Utiliser un balai à poils durs pour les surfaces texturées et le réglage final de la hauteur des joints.

## ÉTAPE 3

Les joints doivent être remplis à 1/8" (3 mm) sous la surface supérieure ou à 1/8" (3 mm) sous le chanfrein du matériau de pavage sélectionné avec GATOR NITRO-X. Arroser la surface pour rincer l'excès de matériau de la surface pavée. Répéter les étapes 2 et 3 jusqu'à ce que toute la zone de pavage soit terminée.

## À NOTER

Les joints sont immédiatement résistants à la pluie, bien que la pluie retarde le processus de prise. La pleine résistance est atteinte après 28 jours. La surface peut être ouverte à la circulation après la prise initiale, soit environ 18 heures par temps sec et à une température supérieure à 24 °C. Si de fortes pluies se sont produites après le jointoiment, il peut être nécessaire de revenir sur place par temps clair pour retoucher les joints.

## À NOTER

- Pour de meilleurs résultats: Assurez-vous que les surfaces sont toujours mouillées pendant le processus d'installation et assurez-vous qu'il n'y a pas de mouvement des pavés, des pierres ou de tuiles de porcelaine.
- Produit s'active au-dessus de 3 °C
- Ouvert à la circulation piédestre après 18 heures ■ 48 seaux par palette

## SUPERFICIE COUVERTE PAR SEAU DE 12,5 KG (27,5 LB)

La quantité nécessaire dépend de la taille des joints

	Taupe	Platine	Gris canon	Noir	Vanille
<b>Tuile de porcelaine de 24" x 24" x 3/4" avec une largeur de joint de 1/8" (60 cm x 60 cm x 20 mm avec une largeur de joint de 3 mm)</b>					
<b>Pavé ou pierre de 12" x 12" x 2-3/8" avec des joints de 3/16" à 1" (30 cm x 30 cm x 60 mm avec des joints de 5 mm à 25 mm)</b>					
Joint de 1/8" (tuile de porcelaine)	374 pi <sup>2</sup>	348 pi <sup>2</sup>	348 pi <sup>2</sup>	323 pi <sup>2</sup>	374 pi <sup>2</sup>
Joint de 3 mm (tuile de porcelaine)	35 m <sup>2</sup>	33 m <sup>2</sup>	33 m <sup>2</sup>	31 m <sup>2</sup>	35 m <sup>2</sup>
Joint de 1/8" (pavé en béton)	64 pi <sup>2</sup>	59 pi <sup>2</sup>	59 pi <sup>2</sup>	54 pi <sup>2</sup>	64 pi <sup>2</sup>
Joint de 3 mm (pavé en béton)	6 m <sup>2</sup>	5.5 m <sup>2</sup>	5.5 m <sup>2</sup>	5.1 m <sup>2</sup>	6 m <sup>2</sup>
Joint de 3/16" (pavé en béton)	38 pi <sup>2</sup>	35 pi <sup>2</sup>	35 pi <sup>2</sup>	33 pi <sup>2</sup>	38 pi <sup>2</sup>
Joint de 5 mm (pavé en béton)	3.6 m <sup>2</sup>	3.3 m <sup>2</sup>	3.3 m <sup>2</sup>	3.1 m <sup>2</sup>	3.6 m <sup>2</sup>
Joint de 3/4" (pavé en béton)	10.4 pi <sup>2</sup>	9.6 pi <sup>2</sup>	9.6 pi <sup>2</sup>	9 pi <sup>2</sup>	10.4 pi <sup>2</sup>
Joint de 20 mm (pavé en béton)	0.97 m <sup>2</sup>	0.9 m <sup>2</sup>	0.9 m <sup>2</sup>	0.84 m <sup>2</sup>	0.97 m <sup>2</sup>
Joint de 1" (pavé en béton)	8 pi <sup>2</sup>	7 pi <sup>2</sup>	7 pi <sup>2</sup>	6.8 pi <sup>2</sup>	8 pi <sup>2</sup>
Joint de 25 mm (pavé en béton)	0.75 m <sup>2</sup>	0.69 m <sup>2</sup>	0.69 m <sup>2</sup>	0.65 m <sup>2</sup>	0.75 m <sup>2</sup>

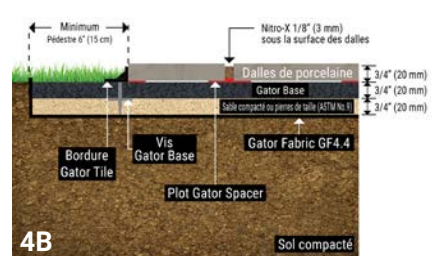
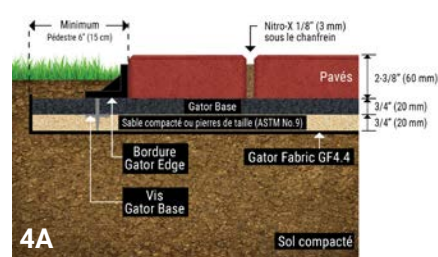
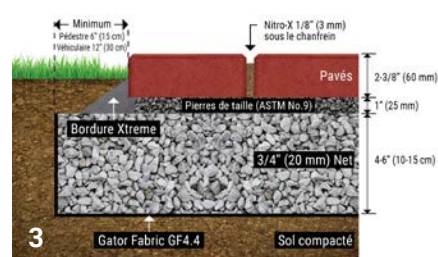
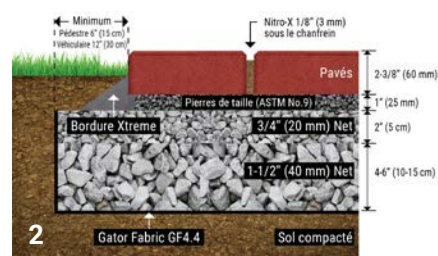
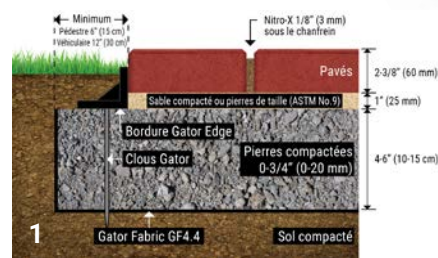

Pour de plus amples détails, rendez-vous sur [AllianceGator.com](http://AllianceGator.com) afin de consulter la fiche technique (FT).

Pour en savoir plus, visitez-nous à [AllianceGator.com](http://AllianceGator.com)



# INSTRUCTIONS D'INSTALLATION

Le sable intelligent Gator **G2**, une application simplifiée en quatre étapes faciles et étant d'une propreté, d'une rapidité et d'une facilité d'installation sans égal dans l'industrie.

## Informations préparatoires Notes importantes

**A** Avant la pose du GATOR MAXX **G2**, consultez la [fiche technique \(FT\)](#) la plus récente du produit, accessible depuis le site [AllianceGator.com](#).

**B** L'installation des pavés et des dalles sur base drainante, doit se faire conformément à la fiche technique ICPI Tech Spec 2 base drainante ([www.icpi.org](#)), avant l'ajout du GATOR MAXX **G2**. Pour une surface avec recouvrement, l'ICPI recommande des trous de drainage de 5 cm (2 po) de diamètre espacé d'environ 3 m (10 pi) de distance et en débutant à la partie la plus basse de l'élévation. Les orifices doivent être remplis de pierre #8 et recouverts d'une pièce de Gator Fabric GF4.4 de 30 cm x 30 cm (1 pi. x 1 pi.). Les orifices percés devraient permettre à toute eau entrant dans la couche inférieure de s'écouler librement.

**C** Les côtés et le dessus des pavés doivent être totalement secs. Ne pas épandre le GATOR MAXX **G2** si la surface des pavés est humide ou mouillée, autrement le GATOR MAXX **G2** s'activera prématurément et les polymères colleront à la surface des pavés.

**D** N'appliquez pas le GATOR MAXX **G2** si les joints de pavés sont humides ou mouillés. Sinon, les joints ne se rempliront pas correctement et la densité à l'intérieur de ces derniers ne sera pas suffisante pour garantir le bon rendement du produit.

**E** La température doit être supérieure à 0°C et le temps doit être sec et aucune pluie pendant au moins 15 minutes après l'activation par l'eau du GATOR MAXX **G2** pour une application avec base drainante et au moins 24 heures pour une application avec recouvrement.

**F** Pour toutes les surfaces pavées, en particulier autour d'une piscine creusée, il doit y avoir une dénivellation de 3 mm (1/8 po) par longueur de 30 cm linéaires (1 pi linéaire) à partir de la piscine ou toute structure afin d'assurer un rendement optimal du GATOR MAXX **G2**.

**G** Dans le cas des unités de couronnement du pourtour de la piscine, il est nécessaire que les joints soient fait de mortier. En ce qui concerne l'installation des autres pavés autour de la piscine, vous pouvez utiliser le GATOR MAXX **G2**.

**H** N'épandez pas de GATOR MAXX **G2** sur de l'asphalte.

**I** Le niveau du GATOR MAXX **G2** doit être au moins 3 mm (1/8") sous la surface supérieure des pavés ou 3 mm (1/8") plus bas que le chanfrein afin d'éviter l'érosion du GATOR MAXX **G2**. Les joints de GATOR MAXX **G2** remplis et durcis ne doivent jamais être en contact direct avec la circulation piétonne ou les pneus.

**J** Pour les surfaces de pavés texturés ou préfinis, nous recommandons de retirer tout le sable des surfaces avant de passer la plaque vibrante ou à rouleaux.

Tous les pavés doivent être imbriqués dans les applications véhiculaire ou pédestre. Si les pavés sont installés en forme d'éventail, ceux-ci ne sont pas considérés comme étant imbriqués. On peut appliquer le GATOR MAXX **G2** lorsque les pavés sont installés directement sur un agrégat à granulométrie ouverte qui se « bloque », ce qui signifie que le sable polymérique ne se déplacera pas vers les cavités. N'appliquez pas de GATOR MAXX **G2** lorsque les pavés sont installés directement sur des agrégats comportant de grandes cavités.

## Activation par l'eau du Gator Maxx G2

### Notes importantes

**A** Utilisez un arrosoir en position « effet de pluie (shower) » connecté à un boyau.

**B** Débutez l'arrosage au point le plus bas de la surface pavée.

**C** Assurez-vous que la surface ne s'assèche pas durant la phase d'arrosage.

**D** S'assurez que le GATOR MAXX **G2** ne se délave pas des joints.

**E** Arrosez pour un minimum de 30 secondes une surface de 3 m<sup>2</sup> (30 pi<sup>2</sup>) ou jusqu'à ce que l'eau perle et s'accumule dans les joints.

## Étapes d'applications du Gator Maxx G2 pour une nouvelle surface pavée

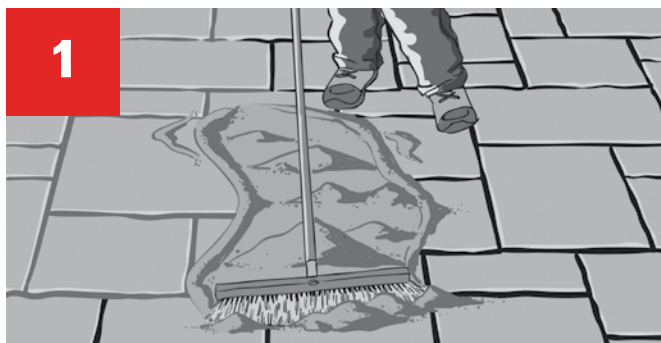

Épandez le GATOR MAXX **G2** à l'aide d'un balai à poils durs. Assurez-vous que les joints sont entièrement remplis de GATOR MAXX **G2**. Aucune autre matière ne doit se trouver dans les joints. Laissez une couche de GATOR MAXX **G2** sur la surface afin d'obtenir de meilleurs résultats de compaction et de consolidation des joints du GATOR MAXX **G2**. Pour les surfaces de pavés texturés ou préfinis, nous recommandons de retirer tout le sable des surfaces avant de passer la plaque vibrante ou à rouleaux.

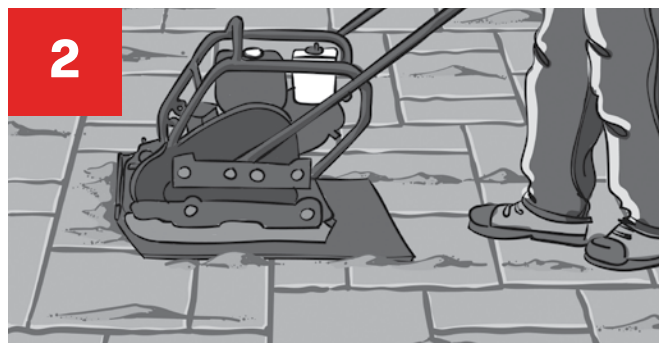

Au moyen d'une plaque vibrante, faites glisser le GATOR MAXX **G2** dans les joints de pavés. Il est recommandé d'utiliser un coussinet en caoutchouc. Un compacteur à rouleaux est préférable dans le cas de dalles. Le niveau du GATOR MAXX **G2** doit être au moins 3 mm (1/8") sous la surface supérieure des pavés ou 3 mm (1/8") plus bas que le chanfrein. Il est recommandé de compacter en alternant les directions afin de prévenir les bulles d'air ou les vides dans les joints. Répétez les étapes 1 et 2 pour vous assurer que les joints sont bien remplis et compactés. Le remplissage des joints étroits demande plus de minutie.

# Étapes d'applications du Gator Maxx G2 pour une nouvelle surface pavée



Balayer l'excédent de GATOR MAXX G2 de la surface pavée, d'abord avec un balai à crins durs, puis avec un balai à crins souples. Vérifiez que le GATOR MAXX G2 est au moins 3 mm (1/8") sous la surface supérieure des pavés ou 3 mm (1/8") plus bas que le chanfrein.

Arrosez pour un minimum de 30 secondes une surface de 3 m<sup>2</sup> (30 pi<sup>2</sup>) ou jusqu'à ce que l'eau perle et s'accumule dans les joints. Débutez toujours par la surface pavée la plus basse.

## Étapes d'applications du Gator Maxx G2 pour une surface pavée existante

Retirer complètement le matériau de jointement existant. Il faut cependant porter une attention spéciale à ne pas déplacer le lit de pose de sable sous les pavés. Les pavés doivent être totalement secs avant l'installation. Installer un minimum de 38 mm (1 1/2") de GATOR MAXX G2 de profondeur dans les joints. Le niveau du GATOR MAXX G2 doit être au moins 3 mm (1/8") sous la surface supérieure des pavés ou 3 mm (1/8") plus bas que le chanfrein afin d'éviter l'érosion du GATOR MAXX G2. Les joints de sable polymériques remplis et durcis ne doivent jamais être en contact direct avec la circulation piétonne ou les pneus. Suivez les étapes 1 à 4 d'instructions de mise en place du GATOR MAXX G2 pour nouvelle surface pavée.

## Préparation requise des sous-couches

Le GATOR MAXX G2 est recommandé pour une variété d'utilisations, notamment autour des piscines ainsi que pour les terrasses, les trottoirs, les patios, les entrées, les emplacements de stationnement et les chaussées. Les pavés de béton doivent être installés sur un système à base drainante ou avec recouvrement. (Voir les diagrammes ci-dessous).

## Pour base avec recouvrement

- 1 Enlevez tous les morceaux de béton lâches et fragiles.
- 2 Recouvrez la surface de géotextile Gator Fabric GF4.4, puis ajoutez de la pierre concassée et compactez le tout.

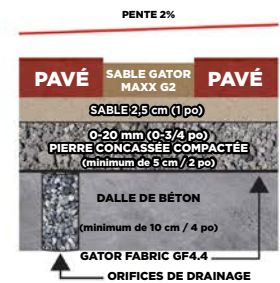
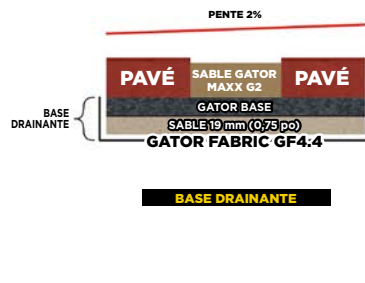
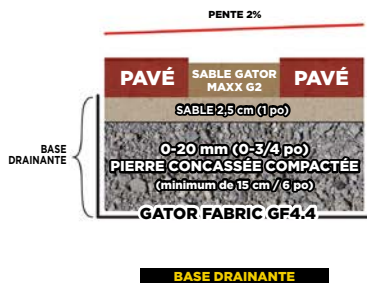

Le sable ou la pierre ASTM No. 9 peuvent être utilisés sous les pavés

### 1 Système avec base drainante

- Une pente minimale de 2% pour permettre l'évacuation de l'eau.
- Le sable GATOR MAXX G2 doit être au moins 3 mm (1/8") sous la surface supérieure des pavés ou 3 mm (1/8") plus bas que le chanfrein.
- La profondeur minimale des joints sera de 38 mm (1-1/2 po).
- La largeur maximale des joints sera de 10 cm (4 po), la largeur minimale des joints sera de 3mm (1/8 po).
- Le lit de sable aura un maximum de 25 mm (1 po).
- Une couche de pierre concassée compactée de 0-20 mm (0-3/4 po) sur 15 cm (6 po) d'épaisseur.
- Pour une application véhiculaire les pavés devront s'interlocker.
- Le [sable C-33](#) ou la [pierre ASTM No.9](#) pourra être utilisé comme lit de pose.

### 2 Application avec recouvrement

- Une pente minimale de 2% pour permettre l'évacuation de l'eau.
- Le sable GATOR MAXX G2 doit être au moins 3 mm (1/8") sous la surface supérieure des pavés ou 3 mm (1/8") plus bas que le chanfrein.
- La profondeur minimale des joints sera de 38 mm (1-1/2 po).
- La largeur maximale des joints sera de 5 cm (2 po), la largeur minimale des joints sera de 3mm (1/8 po).
- Le lit de sable aura un maximum de 25 mm (1 po).
- Une couche de béton de 10 cm (4 po) avec des orifices de drainage de 5 cm (2 po) à tous les 3 m (10') rempli de pierre nette 1/4 po (6mm) et couvert d'une membrane géotextile permettant l'évacuation de l'eau.
- Pour une application véhiculaire les pavés devront s'interlocker.
- Le [sable C-33](#) ou la [pierre ASTM No.9](#) pourra être utilisé comme lit de pose.

### 3 Application avec recouvrement

- Une pente minimale de 2% pour permettre l'évacuation de l'eau.
- Le sable GATOR MAXX G2 doit être au moins 3 mm (1/8") sous la surface supérieure des pavés ou 3 mm (1/8") plus bas que le chanfrein.
- La profondeur minimale des joints sera de 38 mm (1-1/2 po).
- La largeur maximale des joints sera de 5 cm (2 po), la largeur minimale des joints sera de 3mm (1/8 po).
- Le lit de sable aura un maximum de 25 mm (1 po).
- Une couche de pierre concassée compactée de 0-20 mm (0-3/4 po) sur 5 cm (2 po) d'épaisseur.
- Une couche de béton de 10 cm (4 po) avec des orifices de drainage de 5 cm (2 po) à tous les 3 m (10') rempli de pierre nette 1/4 po (6mm) et couvert d'une membrane géotextile permettant l'évacuation de l'eau.
- Pour une application véhiculaire les pavés devront s'interlocker.
- Le [sable C-33](#) ou la [pierre ASTM No.9](#) pourra être utilisé comme lit de pose.

Ces coupes transversales représentent la hauteur du sable polymérique présent dans les joints



PAVÉS OU PIERRES NATURELLES SANS CHANFREIN



PAVÉS OU PIERRES NATURELLES AVEC CHANFREIN

Pour en savoir plus, visitez-nous à [AllianceGator.com](http://AllianceGator.com)



# INSTRUCTIONS D'INSTALLATION

Le sable intelligent Gator **G2**, une application simplifiée en quatre étapes faciles et étant d'une propreté, d'une rapidité et d'une facilité d'installation sans égal dans l'industrie.

## Informations préparatoires **Notes importantes**

**A** Avant la pose du SUPERSAND **G2**, consultez la [fiche technique \(FT\)](#) la plus récente du produit, accessible depuis le site [AllianceGator.com](#).

**B** L'installation des pavés et des dalles doit se faire conformément à la fiche technique ICPI Tech Spec 2 base drainante ([www.icpi.org](#)), avant l'ajout du SUPERSAND **G2**.

**C** Les côtés et le dessus des pavés doivent être totalement secs. Ne mettez pas en place le produit si la surface des pavés est humide ou mouillée, autrement le SUPERSAND **G2** s'activera prématurément et les polymères colleront à la surface des pavés.

**D** N'appliquez pas le SUPERSAND **G2** si les joints de pavés sont humides ou mouillés. Sinon, les joints ne se rempliront pas correctement et la densité à l'intérieur de ces derniers ne sera pas suffisante pour garantir le bon rendement du produit.

**E** La température doit être supérieure à 0°C et le temps doit être sec pendant 15 minutes après l'activation par l'eau.

**F** Pour toutes les surfaces pavées, en particulier autour d'une piscine creusée, il doit y avoir une dénivellation de 3 mm (1/8 po) par longueur de 30 cm linéaires (1 pi linéaire) à partir de la piscine ou toute structure afin d'assurer un rendement optimal du SUPERSAND **G2**.

**G** Dans le cas des unités de couronnement du pourtour de la piscine, il est nécessaire que les joints soient fait de mortier. En ce qui concerne l'installation des autres pavés autour de la piscine, vous pouvez utiliser le SUPERSAND **G2**.

**H** N'étendez pas de SUPERSAND **G2** sur de l'asphalte.

**I** Le niveau du SUPERSAND **G2** doit être au moins 3 mm (1/8") sous la surface supérieure des pavés ou 3 mm (1/8") plus bas que le chanfrein afin d'éviter l'érosion du SUPERSAND **G2**. Les joints

de SUPERSAND **G2** remplis et durcis ne doivent jamais être en contact direct avec la circulation piétonne ou les pneus.

**J** Pour les surfaces de pavés texturés ou préfinis, nous recommandons de retirer tout le sable des surfaces avant de passer la plaque vibrante avec un coussinet en caoutchouc ou à rouleaux.

Tous les pavés doivent être imbriqués dans les applications véhiculaire ou piédestre. Si les pavés sont installés en forme d'éventail, ceux-ci ne sont pas considérés comme étant imbriqués. On peut appliquer le SUPERSAND **G2** lorsque les pavés sont installés directement sur un agrégat à granulométrie ouverte qui se « bloque », ce qui signifie que le sable polymérique ne se déplacera pas vers les cavités. N'appliquez pas de SUPERSAND **G2** lorsque les pavés sont installés directement sur des agrégats comportant de grandes cavités.

## Activation par l'eau du Gator Supersand **G2**

### Notes importantes

**A** Utilisez un arrosoir en position « effet de pluie (shower) » connecté à un boyau.

**B** Débutez l'arrosage au point le plus bas de la surface pavée.

**C** Assurez-vous que la surface ne s'assèche pas durant la phase d'arrosage.

**D** S'assurez que le SUPERSAND **G2** ne se délave pas des joints.

**E** Arrosez pour un minimum de 30 secondes une surface de 3 m<sup>2</sup> (30 pi<sup>2</sup>) ou jusqu'à ce que l'eau perle et s'accumule dans les joints.

## Étapes d'applications du Gator Supersand **G2** pour une nouvelle surface pavée



Épandez le SUPERSAND **G2** à l'aide d'un balai à poils durs. Assurez-vous que les joints sont entièrement remplis de SUPERSAND **G2**. Aucune autre matière ne doit se trouver dans les joints. Laissez une couche de SUPERSAND **G2** sur la surface afin d'obtenir de meilleurs résultats, de compaction et de consolidation des joints du SUPERSAND **G2**. Pour les surfaces de pavés texturés ou préfinis, nous recommandons de retirer tout le sable des surfaces avant de passer la plaque vibrante avec un coussinet en caoutchouc ou à rouleaux.

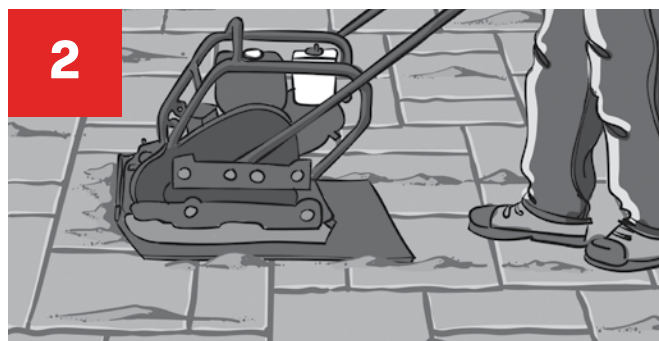

Au moyen d'une plaque vibrante, faites glisser le SUPERSAND **G2** dans les joints de pavés. Il est recommandé d'utiliser un coussinet en caoutchouc. Un compacteur à rouleaux est préférable dans le cas de dalles. Le niveau du SUPERSAND **G2** doit être au moins 3 mm (1/8") sous la surface supérieure des pavés ou 3 mm (1/8") plus bas que le chanfrein. Il est recommandé de compacter en alternant les directions afin de prévenir les bulles d'air ou les vides dans les joints. Répétez les étapes 1 et 2 pour vous assurer que les joints sont bien remplis et compactés. Le remplissage des joints étroits demande plus de minutie.

## Étapes d'applications du Gator Supersand G2 pour une nouvelle surface pavée



Balayer l'excédent de SUPERSAND G2 de la surface pavée, d'abord avec un balai à poils durs, puis avec un balai à poils souples. Vérifiez que le SUPERSAND G2 est au moins 3 mm (1/8") sous la surface supérieure des pavés ou 3 mm (1/8") plus bas que le chanfrein.



Arrosez pour un minimum de 30 secondes une surface de 3 m<sup>2</sup> (30 pi<sup>2</sup>) ou jusqu'à ce que l'eau perle et s'accumule dans les joints. Débutez toujours par la surface pavée la plus basse.

## Étapes d'applications du Gator Supersand G2 pour une surface pavée existante

Retirer complètement le matériau de jointement existant. Il faut cependant porter une attention spéciale à ne pas déplacer le lit de pose de sable sous les pavés. Les pavés doivent être totalement secs avant l'installation. Installer un minimum de 38 mm (1 1/2") de SUPERSAND G2 de profondeur dans les joints. Le niveau du SUPERSAND G2 doit être au moins 3 mm (1/8") sous la surface supérieure des pavés ou 3 mm (1/8") plus bas que le chanfrein afin d'éviter l'érosion du SUPERSAND G2. Les joints de sable polymériques remplis et durcis ne doivent jamais être en contact direct avec la circulation piétonne ou les pneus. Suivez les étapes 1 à 4 d'instructions de mise en place du SUPERSAND G2 pour nouvelle surface pavée.

## Préparation requise des sous-couches

Le SUPERSAND G2 est recommandé pour une variété d'utilisations, notamment autour des piscines ainsi que pour les terrasses, les trottoirs, les entrées, les emplacements de stationnement et les chaussées. Les pavés de béton doivent être installés sur un système à base drainante comptant deux couches. La couche supérieure peut être composée d'un maximum de 2,5 cm (1 po) de sable pour lit de pose. La couche inférieure doit être composée d'un minimum de 15 cm (6 po) de pierre concassée 0-3/4" (0-20mm), compactée à une densité Proctor de 98 %. (Voir les diagrammes ci-dessous).

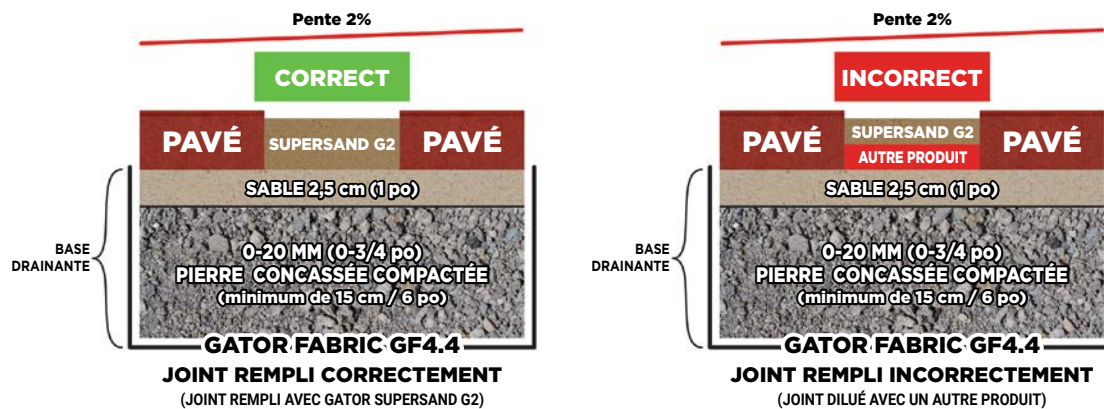

Le sable ou la pierre ASTM No. 9 peuvent être utilisés sous les pavés

## Système avec base drainante:

- Une pente minimale de 2% pour permettre l'évacuation de l'eau.
- Le sable SUPERSAND G2 doit être au moins 3 mm (1/8") sous la surface supérieure des pavés ou 3 mm (1/8") plus bas que le chanfrein.
- La largeur maximale des joints sera de 5 cm (2 po).
- La largeur minimale des joints sera de 3 mm (1/8 po).
- La profondeur minimale des joints sera de 38 mm (1-1/2 po).
- Le lit de sable aura un maximum de 25 mm (1 po).
- Une couche de pierres compactées de 0-20 mm (0-3/4 po) sur 15 cm (6 po) d'épaisseur.
- Pour une application véhiculaire les pavés devront s'interlocker.

## Ces coupes transversales représentent la hauteur du sable polymérique présent dans les joints

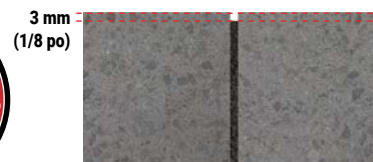

PAVÉS OU PIERRES NATURELLES  
SANS CHANFREIN



PAVÉS OU PIERRES NATURELLES  
AVEC CHANFREIN



# INSTRUCTIONS D'INSTALLATION

## Informations préparatoires

### Notes importantes

**A** Avant la pose du SUPERSAND BOND, consultez la [fiche technique \(FT\)](#) la plus récente du produit, accessible depuis le site [AllianceGator.com](#).

**B** L'installation des pavés et des dalles doit se faire conformément à la fiche technique ICPI Tech Spec 2 ([www.icpi.org](#)), avant l'ajout du sable SUPERSAND BOND. Si les pavés sont installés sur une dalle de béton (recouvrement), il faut utiliser le sable polymérique [GATOR MAXX G2](#).

**C** Les côtés et le dessus des pavés doivent être totalement secs. Ne mettez pas en place le produit si la surface des pavés est humide ou mouillée. Autrement, le SUPERSAND BOND s'activera prématurément et les polymères colleront à la surface des pavés.

**D** Ne mettez pas en place le produit si les joints de pavés sont humides ou mouillés. Sinon, le SUPERSAND BOND ne remplira pas correctement les joints et la densité à l'intérieur de ces derniers ne sera pas suffisante pour garantir le bon rendement du produit.

**E** La température doit être supérieure à 0°C et le temps avant la mise en place du SUPERSAND BOND (aucune pluie pendant au moins 1 h).

**F** Pour toutes les surfaces pavées, en particulier autour d'une piscine creusée, il doit y avoir une dénivellation de 3 mm (1/8 po) par longueur de 30 cm linéaires (1 pi linéaire) à partir de la piscine ou toute structure afin d'assurer un rendement optimal du SUPERSAND BOND.

**G** Dans le cas des unités de couronnement du pourtour de la piscine, il est nécessaire que les joints soient fait de mortier. En ce qui concerne l'installation des autres pavés autour de la piscine, vous pouvez utiliser le SUPERSAND BOND.

**H** N'étendez pas de SUPERSAND BOND sur de l'asphalte.

**I** Le niveau du SUPERSAND BOND doit être au moins 3 mm (1/8") sous la surface supérieure des pavés ou 3 mm (1/8") plus bas que le chanfrein afin d'éviter l'érosion du SUPERSAND BOND. Les joints de SUPERSAND BOND remplis et durcis ne doivent jamais être en contact direct avec la circulation piétonne ou les pneus.

**J** Pour les surfaces de pavés texturés ou préfinis, nous recommandons de retirer tout le sable des surfaces avant de passer la plaque vibrante ou à rouleaux.

Tous les pavés doivent être imbriqués dans les applications véhiculaire ou pédestre. Si les pavés sont installés en forme d'éventail, ceux-ci ne sont pas considérés comme étant imbriqués. On peut appliquer le SUPERSAND BOND lorsque les pavés sont installés directement sur un agrégat à granulométrie ouverte qui se « bloque », ce qui signifie que le sable polymérique ne se déplacera pas vers les cavités. N'appliquez pas de SUPERSAND BOND lorsque les pavés sont installés directement sur des agrégats comportant de grandes cavités.

## Étapes d'application du sable Supersand pour une surface existante

Retirer complètement le matériau de jointement existant. Il faut cependant porter une attention spéciale à ne pas déplacer le lit de pose de sable sous les pavés. Les pavés doivent être totalement secs avant l'installation. Installer un minimum de 38 mm (1 1/2") de SUPERSAND BOND de profondeur dans les joints. Le niveau du SUPERSAND BOND doit être au moins 3 mm (1/8") sous la surface supérieure des pavés ou 3 mm (1/8") plus bas que le chanfrein afin d'éviter l'érosion du SUPERSAND BOND. Les joints de sable polymériques remplis et durcis ne doivent jamais être en contact direct avec la circulation piétonne ou les pneus. Suivez les étapes 1 à 10 d'instructions de mise en place du SUPERSAND BOND pour nouvelle surface pavée.

## Étapes d'application du sable Supersand pour une nouvelle surface pavée



**1** Épandez le SUPERSAND BOND à l'aide d'un balai à poils durs. Assurez-vous que les joints sont entièrement remplis de SUPERSAND BOND. Aucune autre matière ne doit se trouver dans les joints.

**2** Laissez une couche de SUPERSAND BOND sur la surface pour obtenir de meilleurs résultats au moment de l'utilisation de la plaque vibrante et du compactage du SUPERSAND BOND dans les joints. Pour les surfaces de pavés texturés ou préfinis, nous recommandons de retirer tout le sable des surfaces avant de passer la plaque vibrante ou à rouleaux.



**3** Au moyen d'une plaque vibrante, faites glisser le SUPERSAND BOND dans les joints de pavés. Il est recommandé d'utiliser un coussinet en caoutchouc. Un compacteur à rouleaux est préférable dans le cas de dalles.

**4** Le niveau du SUPERSAND BOND doit être au moins 3 mm (1/8") sous la surface supérieure des pavés ou 3 mm (1/8") plus bas que le chanfrein. Il est recommandé de compacter en alternant les directions afin de prévenir les bulles d'air ou les vides dans les joints. Répétez les étapes 1 à 3 pour vous assurer que les joints sont bien remplis et compactés. Le remplissage des joints étroits demande plus de minutie.



**5** Balayez l'excédent de SUPERSAND BOND de la surface pavée, d'abord avec un balai à poils durs, puis avec un balai à poils souples. Le niveau du SUPERSAND BOND doit être au moins 3 mm (1/8") sous la surface supérieure des pavés ou 3 mm (1/8") plus bas que le chanfrein.



**6** Au moyen d'un souffleur à feuilles, éliminer les résidus de SUPERSAND BOND toujours présents sur les pavés.

# Préparation de la surface inférieure requise pour le sable Supersand

Le SUPERSAND BOND est recommandé pour une variété d'utilisations, notamment autour des piscines ainsi que pour les terrasses, les trottoirs, les entrées, les emplacements de stationnement et les chaussées. Les pavés de béton doivent être installés sur un système à base drainante comptant deux couches. La couche supérieure peut être composée d'un maximum de 2,5 cm (1 po) de lit de pose de sable. La couche inférieure doit être composée d'un minimum de 15 cm (6 po) de pierre concassée 0-3/4" (0-20mm), compactée à une densité Proctor de 98 %. (Voir les diagrammes ci-dessous.)

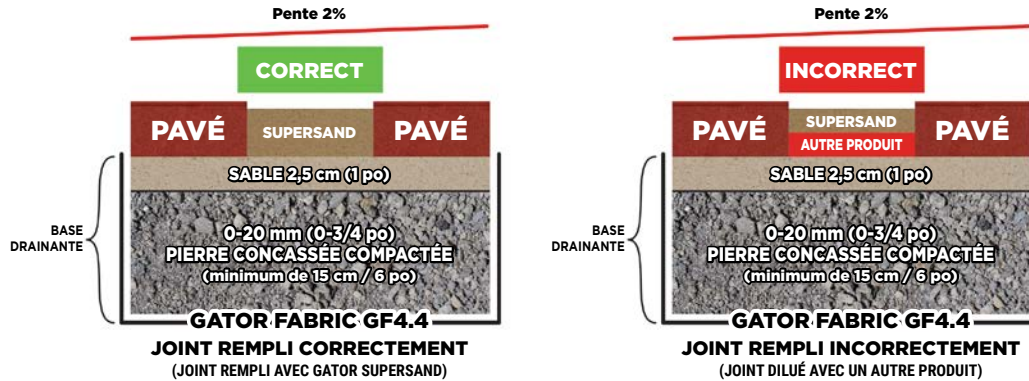

**Le sable ou la pierre ASTM No. 9 peuvent être utilisés sous les pavés**

## Étapes d'application du sable Supersand pour une nouvelle surface pavée



**7** Dirigez un jet d'eau, « effet de pluie (shower) » sur une section précise de 100 pi<sup>2</sup> (10 m<sup>2</sup>) patientez 2 ou 3 minutes tout au plus, puis passez à l'ÉTAPE 8.

**8** Arrosez et rincez de façon simultanée la même section d'environ 100 pi<sup>2</sup> (10 m<sup>2</sup>) afin d'éliminer tout résidu de SUPERSAND BOND toujours présent sur les pavés. Les résidus de SUPERSAND BOND devraient aller directement dans les joints de pavés. Patientez 2 ou 3 minutes tout au plus. Passez à l'ÉTAPE 9.



**9** Arrosez et rincez de façon simultanée afin d'éliminer tout résidu de SUPERSAND BOND. Les résidus devraient aller directement dans les joints de pavés. Cependant, cessez d'arroser dès que l'eau commence à s'accumuler dans les joints de pavés. Patientez 2 ou 3 minutes tout au plus. Passez à l'ÉTAPE 10.

Remarque : Répétez les étapes 7 à 9 pour toutes les autres sections non arrosées.



**10** À l'aide d'un souffleur à feuilles, éliminez l'excédent d'eau qui se trouve toujours dans les pores des pavés et les crevasses. Ce soufflage permet de disperser tout résidu de SUPERSAND BOND restant sur la surface des pavés malgré les actions des étapes précédentes.

## Activation par l'eau du sable polymérique Gator Supersand

### Notes Importantes

- A** Travaillez par section d'environ 10 m<sup>2</sup> (100 pi<sup>2</sup>), selon la température.
- B** Faites attention à ce que le SUPERSAND BOND ne sorte pas des joints lors de l'arrosage.
- C** Évitez que la surface pavée s'assèche pendant la phase d'activation par l'eau.
- D** Commencez l'arrosage à la partie la plus basse de la surface pavée.
- E** Utilisez un pistolet à eau fixé à un boyau d'arrosage. Sélectionnez le réglage « effet de pluie (shower) » ou l'équivalent.

## Important

L'arrosage « effet de pluie (shower) » aux étapes 7 à 9 active le pouvoir liant du SUPERSAND BOND en plus de compacter le produit dans les joints. Il est important d'arroser le SUPERSAND BOND 3 fois, conformément aux étapes 7, 8 et 9. Un manque d'eau nuira à la bonne activation du SUPERSAND BOND et à son rendement. Si les étapes 7 à 10 ne sont pas réalisées correctement, un voile blanchâtre pourrait se former sur les pavés après la mise en place. Ceci s'explique par la présence de résidus de SUPERSAND BOND sur les pavés. Ce voile se dissipera au fil du temps. Il est également possible de le faire disparaître en utilisant le nettoyeur d'efflorescence Gator.

## Ces coupes transversales représentent la hauteur du sable polymérique présent dans les joints



Largueur maximale des joints: 2,5 cm

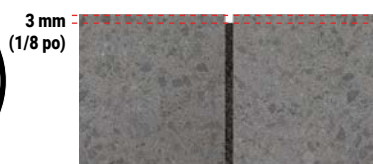

PAVÉS OU PIERRES NATURELLES SANS CHANFREIN



PAVÉS OU PIERRES NATURELLES AVEC CHANFREIN

### EXIGENCES DU SABLE POLYMÉRIQUE

- Largueur minimale des joints: 3 mm (1/8 po)
- Largueur maximale des joints: 2.5 cm (1 po)
- Profondeur minimale des joints: 38 mm (1 1/2 po)



# EUROSTONE BOND

## INSTRUCTIONS D'INSTALLATION

### Informations préparatoires

#### Notes importantes

**A** Avant la pose du EUROSTONE BOND consultez la [fiche technique \(FT\)](#) la plus récente du produit, accessible depuis le site [AllianceGator.com](#).

**B** L'installation des pavés de pierre doit se faire conformément à une fondation drainante avant l'ajout du Sable EUROSTONE BOND.

**C** Les côtés et le dessus des pavés de pierre doivent être totalement secs. Ne pas épandre le Sable EUROSTONE BOND si la surface des pavés de pierre est humide ou

mouillée, sinon le Sable EUROSTONE BOND s'activera prématurément et les polymères colleront à la surface des pavés.

**D** N'appliquez pas le Sable EUROSTONE BOND si les joints de pavés sont humides ou mouillés. Sinon, les joints ne se rempliront pas correctement et la densité à l'intérieur de ces derniers ne sera pas suffisante pour assurer le bon rendement du produit.

**E** La température doit être supérieure à 0°C et le temps doit être sec et

aucune pluie pendant au moins 1 heure après l'activation par l'eau du Sable EUROSTONE BOND

**F** Pour toutes les surfaces pavées, en particulier autour d'une piscine creusée, il doit y avoir une dénivellation de minimum de 3mm sur 30 cm de longueur à partir de la piscine ou toute structure afin d'assurer l'évacuation de l'eau de la surface du pavé.

**G** Dans le cas des couronnements du pourtour de la piscine, il est nécessaire que les joints soient

faits de mortier. En ce qui concerne l'installation des autres pavés de pierre autour de la piscine, vous pouvez utiliser le Sable EUROSTONE BOND.

**H** N'épandez pas de Sable EUROSTONE BOND sur de l'asphalte.

**I** Remplissez les joints de Sable EUROSTONE BOND jusqu'à 3 mm (1/8") sous la surface des pavés de pierre, sinon il pourrait y avoir une érosion du joint. Le matériel durci ne doit pas être en contact direct avec les piétements ou les pneus.

### Étapes d'application du sable Eurostone pour un système à base drainante pour une nouvelle surface de pavés en pierre



**1** Épandez le Sable EUROSTONE BOND à l'aide d'un balai à poils durs. Assurez-vous que les joints sont entièrement remplis de Sable EUROSTONE BOND. Aucune autre matière ne doit se trouver dans les joints. Laissez une couche de Sable EUROSTONE BOND sur la surface afin d'obtenir de meilleurs résultats de compactage et de consolidation des joints du Sable EUROSTONE BOND.



**2** Au moyen d'une plaque vibrante, faites glisser le Sable EUROSTONE BOND dans les joints de pavés. Il est recommandé d'utiliser un coussinet en caoutchouc. Remplissez les joints de pavé jusqu'à 3 mm (1/8") sous la surface des pavés de pierre. Il est recommandé de compacter en alternant les directions afin de prévenir les bulles d'air ou les vides dans les joints. Répétez les étapes 1 et 2 pour vous assurer que les joints sont bien remplis et compactés. Le remplissage des joints étroits demande plus de minutie.



**3** Balayez l'excédent de Sable EUROSTONE BOND de la surface pavée, d'abord avec un balai à crins durs, puis avec un balai à crins souples. Vérifiez que le Sable EUROSTONE BOND est bien 3 mm (1/8") sous la surface des pavés de pierre.



**4** Arrosez pour un minimum de 90 secondes une surface de 50 pi.ca. (4,6 m<sup>2</sup>) ou jusqu'à ce que l'eau perle et s'accumule dans les joints du Sable EUROSTONE BOND.

### Étapes d'application du sable Eurostone pour une surface de pavés en pierre existante:

**1** À l'aide d'un nettoyeur à haute pression, retirez complètement le matériau de jointement existant. Il faut cependant porter une attention spéciale à ne pas déplacer le lit de pose de sable sous les pavés de pierres. Les pavés en pierre naturelle doivent être complètement secs avant d'installer un minimum de 3,8 cm (1 1/2") de profondeur dans les joints. Assurez-vous qu'EUROSTONE BOND se trouve à au moins 3 mm (1/8") sous le dessus des pavés en pierre naturelle ou une érosion peut se produire. Les joints de sable polymère remplis et durcis ne doivent jamais être en contact direct avec la circulation piétonnière ou les pneus.

**2** Suivez les étapes 1 à 4 des instructions pour une NOUVELLE SURFACE DE PAVÉS EN PIERRES: (voir ci-dessus)

# Étapes d'application du sable Eurostone pour un système avec recouvrement pour une nouvelle surface de pavés en pierre

**1A** Assurez-vous que les pavés de pierre naturelle se trouvent entièrement fixés en place dans un mortier perméable et ne peuvent pas bouger.

**1B** Épandez le Sable EUROSTONE BOND à l'aide d'un balai à poils durs. Assurez-vous que les joints sont entièrement remplis de Sable EUROSTONE BOND. Aucune autre matière ne doit se trouver dans les joints. Laissez une couche de Sable

EUROSTONE BOND sur la surface afin d'obtenir de meilleurs résultats de compactage et de consolidation des joints du Sable EUROSTONE BOND.

**2** Au moyen d'une plaque vibrante, faites glisser le Sable EUROSTONE BOND dans les joints de pavés. Il est recommandé d'utiliser un coussinet en caoutchouc. Remplissez les joints de pavé jusqu'à 3 mm (1/8") sous la

surface des pavés de pierre. Il est recommandé de compacter en alternant les directions afin de prévenir les bulles d'air ou les vides dans les joints. Répétez les étapes 1 et 2 pour vous assurer que les joints sont bien remplis et compactés. Le remplissage des joints étroits demande plus de minutie.

**3** Balayez l'excédent de Sable EUROSTONE BOND de la surface

pavée, d'abord avec un balai à crins durs, puis avec un balai à crins souples. Vérifiez que le Sable EUROSTONE BOND est bien 3 mm (1/8") sous la surface des pavés de pierre.

**4** Arrosez pour un minimum de 90 secondes une surface de 50 pi.ca. (4,6 m<sup>2</sup>) ou jusqu'à ce que l'eau perle et s'accumule dans les joints.

## Préparation de la fondation

EUROSTONE BOND est idéal pour une grande variété d'usage, incluant les rues et places publiques (piétons et circulation automobile) allées, endroits en pente, pourtour de piscines, etc

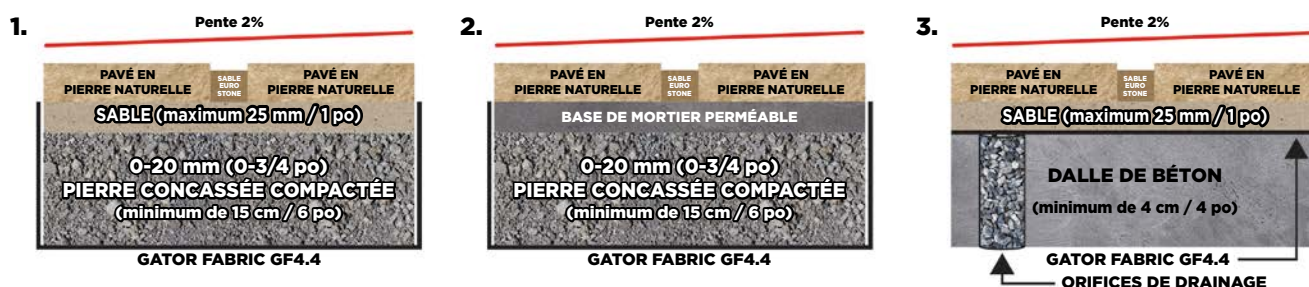

### 1 Système à base Drainante

- Une pente minimum de 2% pour l'évacuation des eaux de surface
- EUROSTONE BOND 3 mm (1/8 po) plus bas que la surface supérieure des pavés de pierre
- La profondeur des joints d'un minimum de 32 mm (1 1/4 po)
- La largeur maximale des joints 38 mm (1 1/2 po)
- Un lit de pose en sable maximum de 25 mm (1 po)
- Une couche de pierre compactée de 0-20 mm (0-3/4 po) sur 15 cm (6 po) d'épaisseur
- Pour une application de trafic léger ou lourd, les pavés de pierre naturelle devront s'imbriquer

### 2 Système à base avec recouvrement

- Une pente minimum de 2% pour l'évacuation des eaux de surface
- EUROSTONE BOND 3 mm (1/8 po) plus bas que la surface supérieure des pavés de pierre
- La profondeur des joints d'un minimum de 32 mm (1 1/4 po)
- La largeur maximale des joints 38 mm (1 1/2 po)
- Lit de mortier perméable
- Une couche de pierre compactée de 0-20 mm (0-3/4 po) sur 15 cm (6 po) d'épaisseur
- Pour une application de trafic léger ou lourd, les pavés de pierre naturelle devront être fixées en place dans un mortier perméable et ne peuvent pas bouger

### 3 Système à base avec recouvrement

- Une pente minimum de 2% pour l'évacuation des eaux de surface
- EUROSTONE BOND 3 mm (1/8 po) plus bas que la surface supérieure des pavés de pierre
- La profondeur des joints d'un minimum de 32 mm (1 1/4 po)
- La largeur maximale des joints de 38 mm (1 1/2 po)
- Un lit de pose en sable maximum de 25 mm (1 po)
- Une dalle de béton de 10 cm (4 po) avec des orifices de drainage de 5 cm (2 po) à tous les 3 m (10 pieds) remplis de pierre net de 8 mm et couverts d'un géotextile afin d'évacuer l'eau
- Pour une application de trafic léger ou lourd, les pavés de pierre naturelle devront s'imbriquer

## Cette coupe transversale représente la hauteur du sable polymérique présent dans les joints



Largeur maximale des joints: 38 cm





# INSTRUCTIONS D'INSTALLATION

## Informations préparatoires

### Notes importantes

**A** Avant la pose du GATOR DUST, consultez la [fiche technique \(FT\)](#) la plus récente du produit, accessible depuis le site [AllianceGator.com](#).

**B** GATOR DUST doit être installé à une température excédant 15 °C.

**C** GATOR DUST peut uniquement être installé si aucune pluie n'est prévue pour les 24 prochaines heures.

**D** Le dessus et les cotés des pierres reconstituées ou naturelles doivent être complètement secs.

Ne pas appliquer si la surface de la pierre est humide ou mouillée. Une surface humide ou mouillée activera prématurément le GATOR DUST et les polymères pourraient rester collés sur la surface de la pierre.

**E** Ne pas appliquer si les joints de pierre sont humides ou mouillés. Ceci empêchera le GATOR DUST de se poser correctement entre les joints pour obtenir des joints denses et compacts, étape

essentielle à la performance du produit.

**F** Essayer de ne pas marcher sur les pierres pour 24 heures suivant l'installation de GATOR DUST.

**G** Si GATOR DUST est laissé sur la surface de la pierre pour une longue durée, on risque l'activation de GATOR DUST par humidité et par ce fait, la formation de taches.

**H** Ne pas utiliser GATOR DUST lorsque les pierres sont installées sur une fondation de béton.

GATOR DUST a été conçu en fonction d'une fondation drainante (voir le diagramme 1 ci-dessus). Une fondation de béton empêche l'évacuation d'eau; l'eau emmagasinée aura un impact négatif sur la performance du produit.

**I** Les sacs imperméables peuvent être posés à plat et rangés à l'extérieur. Étendre le sac sur l'endos afin que le sac soit face à vous.

## Étapes d'installation du Gator Dust pour une nouvelles surface en pierres naturelles ou reconstituées



**1** Installer les pierres sur un lit de pose de sable de 2,5 cm (1 po). S'assurer qu'il y ait au moins 15 cm (6 po) de pierre concassée sous le lit de sable. Voir le diagramme 1 ci-dessus.



**2** S'assurer que la surface et les cotés de la pierre soient secs.  
**PIERRES NATURELLES :**  
À l'aide d'un balai à poils rigides, balayer le GATOR DUST de la profondeur et la largeur des joints des pierres naturelles.

**PIERRES RECONSTITUÉES :**  
À l'aide d'une pelle à main, verser délicatement le GATOR DUST de la profondeur et la largeur des joints s'assurant de ne pas laisser de GATOR DUST sur la surface du dessus de la pierre reconstituées.

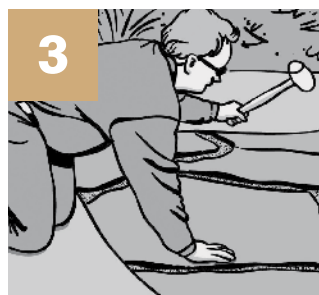

**3** À l'aide d'un maillet de caoutchouc, frapper les pierres, ceci tassera le GATOR DUST fermement entre les joints en y éliminant les poches d'air. Répéter les étapes 2 et 3 au moins à deux reprises.



**4** À l'aide d'un balai à poils doux, balayer tout excès de GATOR DUST de la surface des pierres. S'assurer de remplir le joint avec un retrait d'au moins 3 mm (1/8 pouce) sous la surface supérieure la de pierre naturelle ou du béton coulé afin d'éviter l'érosion de la poussière polymérique Gator Dust.



**5** Avec un souffleur à feuilles, enlever tout résidu de GATOR DUST de toutes la surface des pierres.

Diagramme 1



Le sable ou la pierre ASTM No. 9 peuvent être utilisés sous les pierres.

## Étapes d'activation par l'eau du Gator Dust

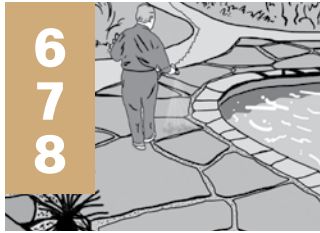

**6** Asperger une surface spécifique de 4,6 m<sup>2</sup> (50 pi<sup>2</sup>) pendant 90 secondes.

**7** Continuez à faire le reste de la surface par section de 4,6 m<sup>2</sup> (50 pi<sup>2</sup>) pendant 90 secondes.

**8** Lorsque toute la surface est terminée, rincez tous les résidus de GATOR DUST de la surface.

### Important

L'eau ajoutée à l'étape 6 servira à catalyser l'action de liaison, ainsi qu'à condenser le GATOR DUST à l'intérieur des joints. Trop d'eau déliera la densité compacte obtenue durant l'étape 3 et réduirait la performance ultime du GATOR DUST.

### Superficie couverte

La quantité requise dépend de la forme et des dimensions des pierres ainsi que de la largeur des joints. Un sac de 22,7 kg (50 lb) de ce produit couvrira entre 1,9 à 2,8 m<sup>2</sup> (20 et 30 pi<sup>2</sup>) si les joints mesurent environ 2,5 cm (1 pouce) à 5 cm (2 pouces) de large et que les produits de béton coulé ou les pierres naturelles mesurent environ 5 cm (2 pouces) à 6,4 cm (2 1/2 pouces).

### Préparation de la surface inférieure requise

GATOR DUST est recommandé pour une variété d'applications, incluant patios, sentiers, trottoirs, pourtour de piscines. Les pierres doivent être installées sur un lit de pose de sable de 2,5 cm (1 po), qui repose sur une fondation drainante de pierres concassées de 15 cm (6 po) compacté à une densité de 98% du Proctor (voir diagramme 2). N.B. Idéal avec l'application pour une fondation sur panneaux Gator Base. Ajouter un lit de pose en sable 13 mm (1/2 po) sur la surface de la Gator Base est aussi une méthode acceptée (voir diagramme 3).

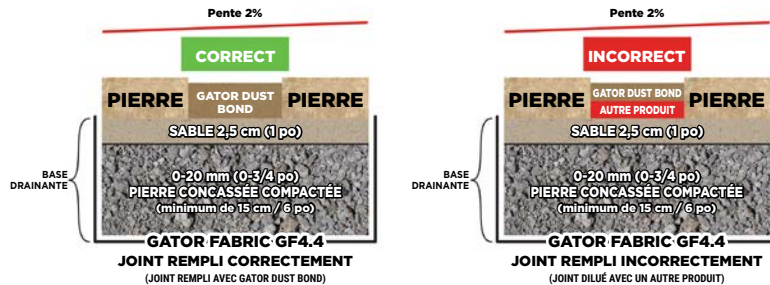

Le sable ou la pierre ASTM No. 9 peuvent être utilisés sous les pierres

## À noter

GATOR DUST devient très ferme, mais se détachera de la pierre si la couche de pierre concassée de fondation n'est pas assez compacte. Il se détachera également si les pierres oscillent à cause d'une installation inadéquate. Suivre les instructions d'installation de GATOR DUST à la lettre entraînera un matériel de jointage ultra ferme. Il convient de noter que GATOR DUST continuera à durcir au fil du temps. Éviter l'arrosage excessif ou l'inondation des zones pavées. Il est nécessaire à partir du contour de la piscine d'obtenir une pente d'un minimum de 3 mm (1/8 po) par 30 cm (1 pied) vers la surface pavée afin d'assurer un drainage des surfaces. De plus, l'usage de mortier pour les joints des pierres bordant le contour de la piscine est obligatoire afin d'assurer et de maximiser la performance du GATOR DUST. Pour le reste de l'installation des pierres autour d'une piscine, utiliser GATOR DUST. Ne pas balayer de GATOR DUST sur l'asphalte.

## Activation par l'eau

### Notes importantes

**A** Travailler par sections faciles à gérer, idéalement environ 4,6 m<sup>2</sup> (50 pi<sup>2</sup>) à la fois, selon la température.

**B** S'assurer de ne pas laisser le GATOR DUST sortir des joints.

**C** Ne pas laisser sécher la surface pavée durant la phase d'activation à l'eau.

**D** L'arrosage doit commencer à partir du niveau le plus bas de la surface pavée.

**E** Utiliser un pistolet d'arrosage connecté à un boyau. Régler l'arrosage au niveau « effet de pluie (shower) ».

## APPLICATION DE PIERRES NATURELLES

### MÉTHODE À L'ANCIENNE



Diagramme 2

### MÉTHODE GATOR BASE



Diagramme 3

## Cette coupe transversale représente la hauteur de la poussière de pierre polymérique présente dans les joints



Largeur maximale des joints: 15 cm

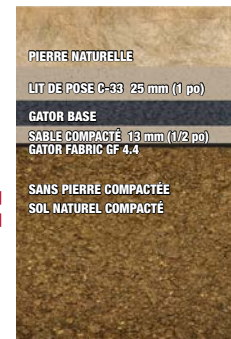

Pour en savoir plus, visitez-nous à [AllianceGator.com](http://AllianceGator.com)



Sous licence de  
Brock International et de brevet en instance :  
[www.brockpaverbase.com](http://www.brockpaverbase.com)

# INSTRUCTIONS D'INSTALLATION

**S.V.P. suivre les spécifications Tech Spec 2 et 9 de ICPI pour les réglementations de la compaction.**

## ÉTAPE 1

### Excavation pour l'installation de la Gator Base



Facteurs à prendre en compte à l'excavation.

La profondeur totale sera déterminée en additionnant l'épaisseur du [Gator Fabric 4.4](#), du sable compacté (13mm [1/2 po]), de la Gator Base (19mm [3/4 po]) et du pavé, de la dalle, de la pierre ou la tuile de porcelaine. Il faut excaver 15 cm (6 po) de plus que le périmètre de l'espace pavé ou 30 cm (12 po) lors de la construction d'un mur d'assise ou d'un foyer. Utiliser une pelle ou une excavatrice pour réaliser l'excavation. Avant l'excavation, consulter les services publics locaux pour éviter d'endommager des tuyaux ou des fils enfouis.

## ÉTAPE 2

### Nivellement et compactage du sol



**A** Après l'excavation, niveler la surface au moyen d'un râteau ou d'une pelle. Prévoir une pente d'au moins un degré à partir de toute structure, notamment une maison.

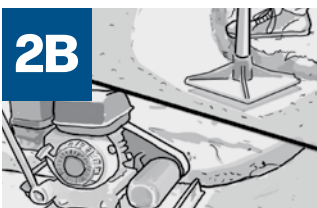

**B** Pour compacter densément le sol, utiliser un pilon ou une plaque vibrante. La surface doit être aussi lisse que possible ; à l'aide d'un tuyau vérifier en le roulant sur la surface compactée, qu'il n'y ait ni saillie ni creux de plus de 1 cm (3/8 po). Au moyen d'une corde, de pieux et d'un niveau (fixer la corde aux pieux et y déposer le niveau de corde), procéder au nivellement afin de pouvoir ensuite déterminer la pente (au moins un degré par rapport à la hauteur prévue désiré). Une fois que le nivellement du sol est terminé, passer à l'étape 3.

## ÉTAPE 3

### Ajout du Gator Fabric 4.4 et du sable de remplissage compacté

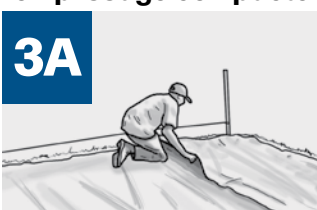

**A** Couvrir la zone excavée d'une [Gator Fabric 4.4](#).



**B** Étendre une couche uniforme de sable (19mm [3/4 po] d'épaisseur) sur le Gator Fabric GF4.4. L'utilisation de pierre selon la granulométrie de l'ASTM No.9 est également une méthode acceptée d'installation. Pour assurer l'uniformité de l'épaisseur bi axiale du sable de remplissage, utiliser 2 tuyaux de 19mm (3/4 po) déposés de 1,2 à 1,8 m (4 pi à 6 pi) l'un de l'autre sur le Gator Fabric GF4.4. Épandre le sable entre les tuyaux. À l'aide d'une planche, niveler le sable de remplissage par rapport aux tuyaux. Après avoir enlevé les tuyaux, remplir les creux. Garder à l'esprit que l'étape du nivellement et du compactage du sable est la dernière réalisée avant l'installation de la Gator Base.



**C** Humecter le sable nivelé et compacter le sable de remplissage jusqu'à une épaisseur de 13 mm (1/2 po) à l'aide d'un pilon ou d'une plaque vibrante. La surface doit être lisse. L'utilisation de pierre de la taille ASTM n° 9 ne nécessite aucun compactage. Ceci représentera le miroir du produit fini.

## ÉTAPE 4

### Installation de la Gator Base



Recouvrir la totalité de la surface excavée de la Gator Base (L'excavation et la Gator Base doivent être 15 cm [6 po] plus large de chaque côté de la ligne de pavés finale ou 30 cm (12 po) pour un mur d'assise ou un foyer.) Déposer les unités de la Gator Base selon un motif alterné (quinconce) et s'assurer qu'elles s'emboîtent parfaitement. Ainsi, les panneaux demeureront stables pendant l'installation du revêtement choisi. À l'aide d'un couteau à lame rétractable, éliminer les courbes visibles ou angles saillants excédentaires tout en respectant le chevauchement de 6" (15 cm) de la Gator Base nécessaire à l'application de la bordure.

## ÉTAPE 5

### Installation des pavés et des bordures Gator Edge

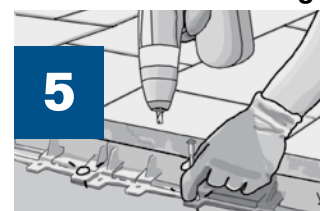

Déposer directement les pavés ou les blocs (mur d'assise ou foyer) sur la Gator Base selon le motif choisi. (Ajouter un lit de pose de 13 mm (1/2 po) de C-33 sur la surface de la Gator Base est aussi une méthode acceptée pour les pavés.) À l'aide d'un maillet en caoutchouc, ajuster l'emplacement des pavés. S'assurer que la Gator Base dépasse de 15 cm (6 po) l'aire à paver ou 30 cm (12 po) pour votre mur d'assise ou foyer. Installer les bordures Gator Edge sur la Gator Base, fermement contre les pavés ou les blocs. Visser une vis Gator Screw à tous les deux orifices afin de maximiser le support latéral que procurent les bordures Gator Edge.

## ÉTAPE 6

### Étapes d'applications du GATOR MAXX G2 (nouvelle surface pavée)

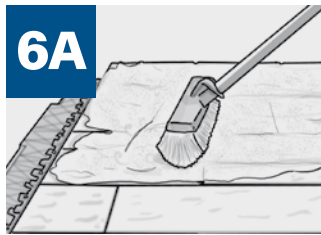

**A** Épandez le **GATOR MAXX G2** à l'aide d'un balai à poils durs. Assurez-vous que les joints soient entièrement remplis de **GATOR MAXX G2**. Laissez une couche de **GATOR MAXX G2** sur la surface afin d'obtenir de meilleurs résultats de compaction et de consolidation des joints du **GATOR MAXX G2**.

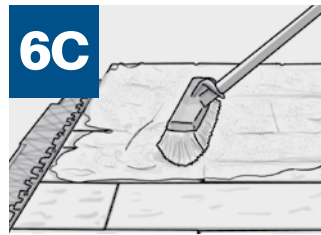

**C** Balayez l'excédent de **GATOR MAXX G2** de la surface pavée, d'abord avec un balai à poils durs, puis avec un balai à poils souples. Vérifiez qu'il reste bien au moins 3 mm (1/8") sous la surface supérieure des pavés ou 3 mm (1/8") plus bas que le chanfrein des pavés de sable polymérique Gator **MAXX G2**.



**B** Au moyen d'une plaque vibrante, faites glisser le **GATOR MAXX G2** dans les joints de pavés. Il est recommandé d'utiliser un matelas de caoutchouc. Un compacteur à rouleaux est préférable dans le cas de dalles. Remplissez les joints de pavé jusqu'à 3 mm (1/8") sous la surface supérieure des pavés ou 3 mm (1/8") plus bas que le chanfrein. Il est recommandé de compacter en alternant les directions afin de prévenir les bulles d'air ou les vides dans les joints. Répétez les étapes 1 et 2 pour vous assurer que les joints sont bien remplis et compactés. Le remplissage des joints étroits demande plus de minutie.



**D** Activez **GATOR MAXX G2** en arrosant 3 m<sup>2</sup> (30 pi<sup>2</sup>) pendant 30 secondes ou jusqu'à saturation des joints, en commençant au point le plus bas.

### Étapes d'applications du GATOR MAXX G2 (surface pavée existante)

Si le **GATOR MAXX G2** vient remplacer un matériau de jointement existant, ce dernier doit être complètement retiré des joints et les pavés doivent être totalement secs avant la mise en place du **GATOR MAXX G2**. Suivez les étapes A à D d'applications du **GATOR MAXX G2** pour nouvelle surface pavée. Les sables **Gator Nitro** et **Gator Nitro-X** peuvent également être utilisés.

## Pour tous les scénarios montrés dans les diagrammes ci-dessous:

La hauteur des pavés ou pierres naturelles (de 3 à 8 cm [de 1 1/8 po à 3 1/8 po]) déterminera la profondeur finale de l'excavation.

### APPLICATION POUR PAVÉS

#### MÉTHODE À L'ANCIENNE

#### MÉTHODE GATOR BASE

FRAIS D'EXCAVATION, DE REMPLISSAGE ET DE DÉVERSEMENT ÉLEVÉS

REMPLE 15 CM (6 PO) DE PIERRES



On peut appliquer le **GATOR MAXX G2** lorsque les pavés sont installés directement sur un agrégat à granulométrie ouverte qui se « bloque », ce qui signifie que le sable polymérique ne se déplacera pas vers les cavités. Le sable ou la pierre ASTM No. 9 peuvent être utilisés sous les panneaux de Gator Base.

### APPLICATION DE PIERRES NATURELLES

#### MÉTHODE À L'ANCIENNE

#### MÉTHODE GATOR BASE

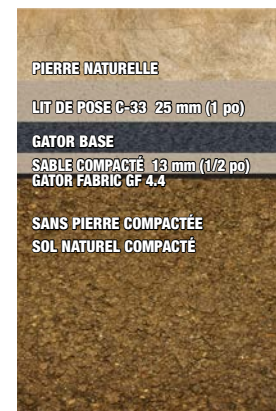

Ajouter une deuxième couche en sable ou en pierre ASTM No. 9 de 25 mm (1 po) sur la surface de la Gator Base pour les pavés et pierres naturelles est aussi une méthode acceptée. Le sable ou la pierre ASTM No. 9 peuvent être utilisés sous les panneaux de Gator Base.

### MUR D'ASSISE AVEC PAVÉS

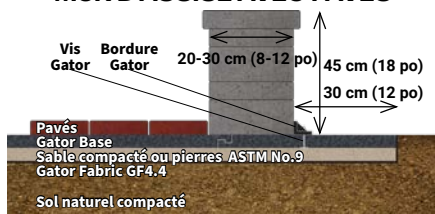

### MUR D'ASSISE AUTOPORTANT

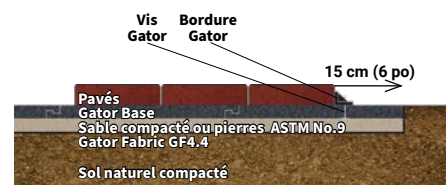
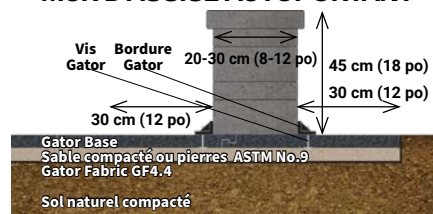

Lors de la construction d'un mur d'assise ou d'un foyer sur le périmètre d'un patio, la Gator Base doit dépasser d'au moins 30 cm (12 po) au-delà du bord extérieur des blocs et de 15 cm (6 po) lors de l'installation des pavés. Fixez la bordure Gator Edge contre les blocs de paroi du mur d'assise ou du foyer ou les pavés avec des vis Gator Base à chaque deuxième orifice pour empêcher tout mouvement latéral. Si vous construisez un mur d'assise autoportante, la Gator Base doit dépasser de 30 cm (12 po) de tous les côtés de la paroi du mur d'assise et fixée à l'avant et à l'arrière avec les bordures Gator Edge et vis Gator Base.

Lors de la construction d'un foyer, l'élément important à retenir est d'assurer une barrière thermique entre la Gator Base et la source de chaleur. Voir les différentes options offertes à la page 33 de ce document.



# INSTRUCTIONS D'INSTALLATION

Les 7 composantes du Système Gator Tile sont requises pour l'installation.

## ÉTAPE 1

**Excavation pour l'installation du nouveau système Gator Tile**



Excaver la zone devant recevoir les panneaux Gator Base. La profondeur requise est déterminée en additionnant l'épaisseur de la tuile de porcelaine, du panneau Gator Base, le sable compacté et des matières organiques à enlever. Excaver 15 cm (6 po) de plus en périphérie de la surface d'installation des tuiles.

## ÉTAPE 2

**Nivellement et compactage de la base**



**A** Prévoir une pente d'au moins 2% à partir de toute structure, notamment une maison.

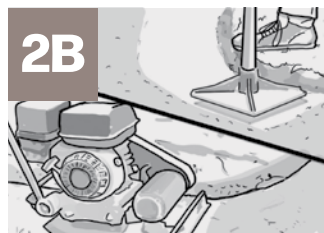

**B** Le sol doit être compacté au moyen d'une plaque vibrante ou d'un pilon.

## ÉTAPE 3

**Ajout du géotextile Gator Fabric GF 4.4, nivellement et compactage du sable**



**A** Couvrir la zone excavée d'un géotextile Gator Fabric GF 4.4 non-tissé (minimum 100 livres-force).

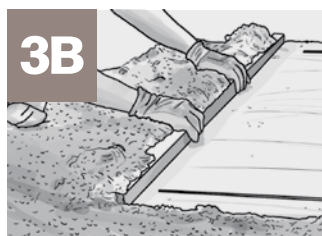

**B** Étendre une couche uniforme de sable d'au plus 19 mm (3/4 po) d'épaisseur. • L'étape du nivellement et du compactage du sable est la dernière réalisée avant l'installation du Gator Base.



**C** Arroser le sable avant d'utiliser un pilon ou une plaque vibrante pour compacter le sable afin d'avoir une épaisseur de 13 mm (1/2 po), de façon à créer la surface qui sera le miroir de votre surface dallée.

## ÉTAPE 4

**Installation du Gator Base**

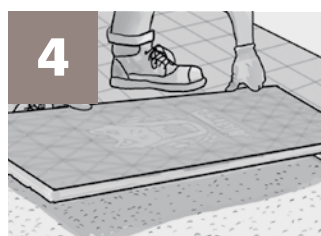

Recouvrir la totalité de la surface damée avec la Gator Base (l'excavation doit être 15 cm [6 po] plus large que l'aire à recouvrir des tuiles). Déposer les panneaux de Gator Base et s'assurer qu'ils soient en quinconce et s'emboîtent parfaitement.

## ÉTAPE 5

**Installation des tuiles de porcelaine et des plots Gator Spacer**

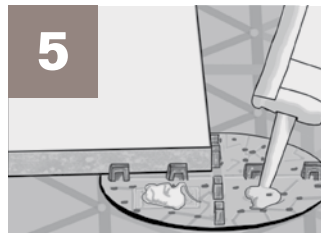

Répondre une généreuse quantité d'adhésif Gator XP sur chaque quadrant des plots Gator Spacer. Installer les tuiles de porcelaine sur les plots Gator Spacer, appliquer une pression ou donner de petits coups avec un maillet en caoutchouc à chaque coin. Cette action permet de coller les tuiles aux plots Gator Spacer. Les plots Gator Spacer demeureront en place, ce qui vient garantir le bon alignement et la stabilité à long terme de l'installation.

**N.B.** Les espaceurs des plots Gator Spacers sont offert en trois dimensions: 1/4", 3/16" and 1/8" (6.4 mm, 4.8 mm et 3.2 mm).

## ÉTAPE 6

**Installation des bordures Gator Tile et des vis Gator Base**

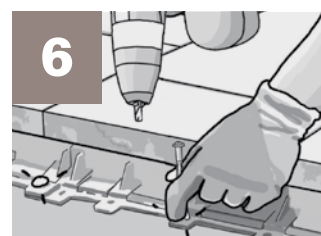

Installer les bordures Gator Tile sur les panneaux Gator Base et fermement contre les tuiles et les fixer au moyen des vis Gator Base. Mettre une vis Gator Base à tous les deux orifices.

**N.B.** Avant de procéder à l'étape 7 assurez-vous que le Colle XP a durci.

## ÉTAPE 7

**Mouillez la surface à joindre**



**A** Assurez-vous que toute la zone à jointoyer est bien humide. Si la surface est sèche ou si la température est élevée, davantage d'eau sera nécessaire pour éviter de tacher la surface lors de l'épandage du sable à joint GATOR NITRO ou GATOR NITRO-X.

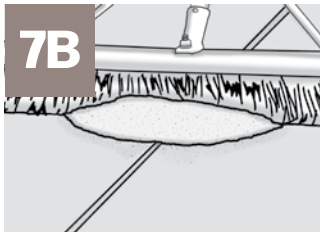

**B** Ouvrir les sacs et étalez le contenu sur la surface pavée. Mouiller le sable de jointoiment GATOR NITRO ou GATOR NITRO-X

avec un boyau réglé sur « douche » tout en utilisant une raclette ou un balai pour pousser le sable de jointoiment GATOR NITRO ou GATOR NITRO-X en diagonale sur la surface pavée et dans les joints. Cette action compacte et force le sable de jointoiment GATOR NITRO ou GATOR NITRO-X dans les joints en s'assurant que les espaces sont complètement remplis.

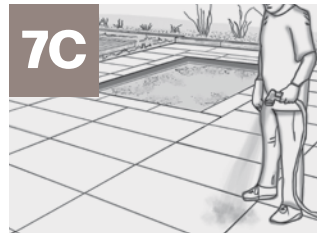

**C** Les joints doivent être remplis 1/8" (3 mm) sous la surface supérieure ou 1/8" (3 mm) sous le chanfrein des pavés, pierres ou

tuiles avec le sable de jointoiment GATOR NITRO ou GATOR NITRO-X. Douchez la surface pour rincer l'excédent de matériau de la surface pavée. Répétez les étapes 7A et 7B jusqu'à ce que toute la zone pavée soit terminée. Tout résidu de sable de jointoiment GATOR NITRO ou GATOR NITRO-X laissé sur la surface pavée peut être simplement nettoyé en brossant et en rinçant la surface.

## Note

Pour une finition de joint de surface plus agréable et plus lisse, utilisez un outil de jointage de maçon approprié. Ce processus ne peut être effectué qu'une fois les étapes 7A à 7C terminées et le sable de jointoiment GATOR NITRO ou GATOR NITRO-X en phase de durcissement. Prévoyez 18 heures de temps de durcissement avant utilisation piétonne. La température et l'humidité auront un impact sur le temps de durcissement.

## Préparation de la surface inférieure requise (applications drainantes)

Les sable de jointoiment GATOR NITRO ou GATOR NITRO-X sont recommandés pour une variété d'utilisations piétonnes, notamment autour des piscines, des patios, des trottoirs, etc.

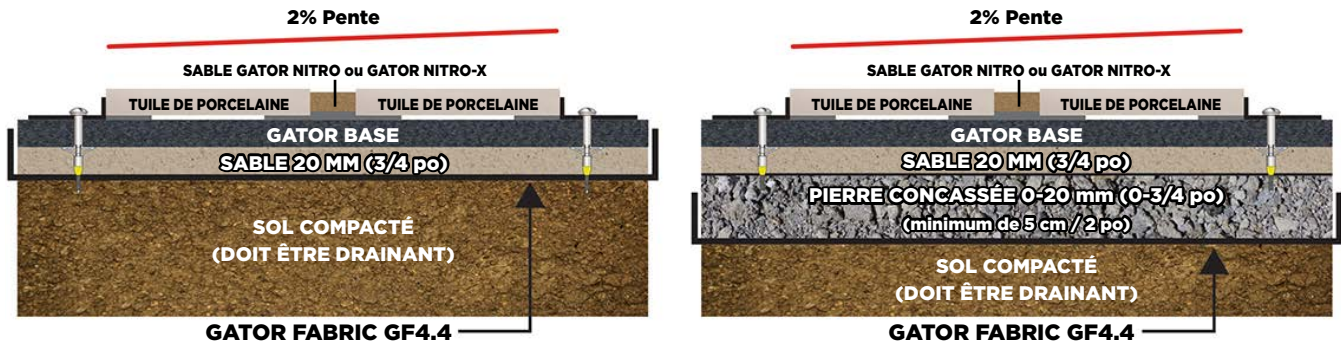

Pour l'utilisation de tuiles de porcelaine extérieures de 20 mm (3/4 po) seulement.  
Le sable ou la pierre ASTM No. 9 peuvent être utilisés sous les panneaux de Gator Base

- Une pente minimale de 2% en surface pour un écoulement correct de l'eau
- Les sables de jointoiment GATOR NITRO et GATOR NITRO-X doit être au moins 3 mm (1/8 po) plus bas que le chanfrein des tuiles de porcelaine.
- Profondeur minimale des joints: 20 mm (3/4 po)
- Largeur maximale des joint avec plots espaceur: 6,4 mm (1/4 po)
- La Gator Base doit dépasser de 15 cm (6 po) les tuiles installés.
- Couche de sable compactée de 20 mm (3/4 po)
- Pour les applications piétonnes
- Les 7 composants du système Gator Tile doivent être utilisés pour l'installation

### LE SABLE FIN DE JOINTOIMENT GATOR NITRO-X EST MAINTENANT L'UN DES 7 COMPOSANTS DU SYSTÈME GATOR TILE



## Ces coupes transversales représentent la hauteur du sable Gator Nitro ou Gator Nitro-X présent dans les joints



Largeur maximale des joints: 6,4 cm



SABLES GATOR  
POUSSIÈRE POLYMÉRIQUE GATOR DUST  
GATOR AQUA ROCK  
Gazon ARTIFICIEL GATOR XTURF  
GATOR BASE  
SYSTÈME GATOR TILE  
GATOR GRID ET GATOR FABRIC  
NETTOYANTS GATOR  
SCÉLLANTS GATOR  
AGENTS LIANTS GATOR  
BORDURES ET FIXATIONS GATOR  
GUIDES D'INSTALLATION



# INSTRUCTIONS D'INSTALLATION

Les pavés et les dalles de béton, les pierres reconstituées ou naturelles doivent être installés conformément aux spécifications techniques (Tech Spec. 2 et 10) de l'ICPI et aux meilleures pratiques établies par l'industrie pour la base, le lit de pose et le drainage d'un projet de pavage.

## ÉTAPE 1

Retirez tout excès de sable/agrégat servant de lit de pose le long du projet pavé. La **bordure Gator Xtreme Edge** reposera sur une base structurale solide. Pour une installation de Gator Base, coupez celle-ci le long du revêtement pavé, retirez tous les matériaux servant de lit de pose et excavez une zone d'environ 10 cm (4 po) de largeur sur 25 mm (1 po) de profondeur dans le sol naturel le long du projet pavé.

## ÉTAPE 2

Mélangez 1,9 litre d'eau avec un sac de 22,7 kg (50 lb) de **bordure Gator Xtreme Edge** jusqu'à obtenir un mélange homogène.

## ÉTAPE 3

Créez une cale triangulaire de **bordure Gator Xtreme Edge** contre le côté des pavés, des dalles de béton et des pierres reconstituées ou naturelles. À l'aide d'une truelle, épandrez environ 10 cm (4 po) de largeur du mélange **bordure Gator Xtreme Edge** à un angle de 30° sur la fondation ou le sol naturel pour une application Gator Base. Remplissez tout espace vide créé par le retrait du lit de pose. Assurez-vous que la **bordure Gator Xtreme Edge** recouvre au moins 25 mm (1 po) du côté vertical du pavé ou la moitié de la hauteur du matériau de finition utilisé.

## ÉTAPE 4

La compaction finale de la surface pavée avec l'utilisation du G2 doit avoir lieu pendant le temps de prise de la **bordure Gator Xtreme Edge**. Pour ce qui est du sable Nitro ou Nitro X, la surface pavée doit être compactée 90 minutes après l'installation de la **bordure Gator Xtreme Edge**.

## CONVERSION DES UNITÉS DE MESURE

1/2 gallon US = 2 pintes = 64 oz.liq. = 1,9 litre



## DIAGRAMMES D'APPLICATIONS

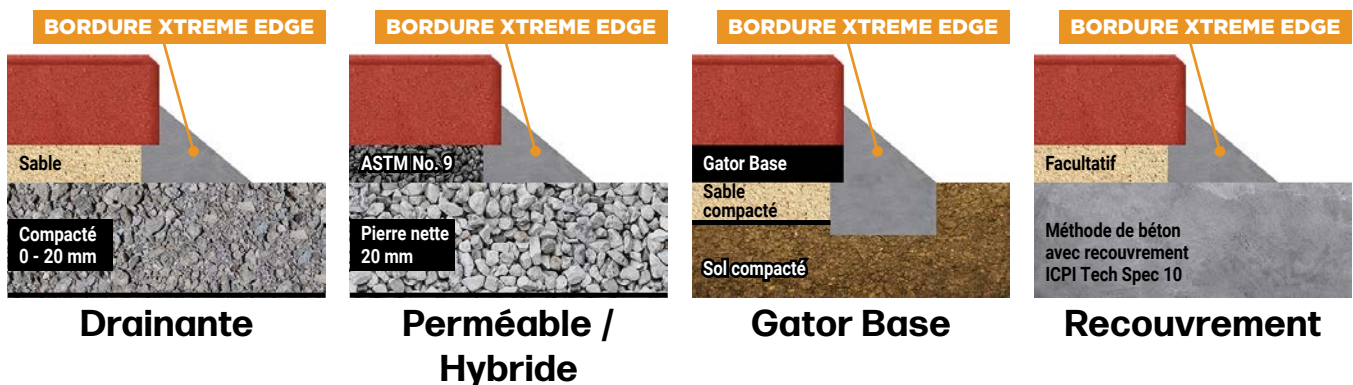

Rendez-vous sur [AllianceGator.com](http://AllianceGator.com) pour consulter notre fiche technique (FT) pour de plus amples détails.

Pour en savoir plus, visitez-nous à [AllianceGator.com](http://AllianceGator.com)



# INSTRUCTIONS D'INSTALLATION

La **bordure GATOR EDGE X4** est fabriqué à 100 % en polypropylène, ce qui lui confère une grande résistance et une grande flexibilité. La **bordure GATOR EDGE X4** convient à toutes les applications linéaires et les applications en courbes, lorsque les supports de pont sont coupés. Elle est idéale pour les allées, les patios, les entrées, etc. La **bordure GATOR EDGE X4** peut être verrouillée grâce au système «SNAP & LOCK».



## ÉTAPE 1

La **bordure GATOR X4** peut être installée avant ou après la pose des pavés.

## ÉTAPE 2

Utilisez un [clou GATOR de 10"](#) (25 cm) tous les deux orifices et à chaque jonction «SNAP & LOCK», cela assurera un support latéral continu. Assurez-vous que la **bordure GATOR X4** est installée fermement contre les pavés sur une base d'agrégat structural compactée minimale de 15 cm (6") de profondeur et plus large sur tous les côtés de la zone pavée.

## ÉTAPE 3

Lors de l'utilisation de panneaux [Gator Base](#), utilisez des [vis Gator Base](#) à tous les deux orifices et à chaque jonction «SNAP & LOCK» pour assurer un soutien latéral continu. Assurez-vous que les **bordures GATOR X4** sont fermement installés contre les pavés. Les panneaux [Gator Base](#) doivent être plus larges de 15 cm (6 po) que la surface pavée sur tous les côtés.

SABLES  
GATOR

POUSSIÈRE  
POLYMERIQUE  
GATOR DUST

GATOR  
AQUA ROCK

GAZON  
ARTIFICIEL  
GATOR XTURF

GATOR  
BASE

SYSTÈME  
GATOR TILE

GATOR GRID ET  
GATOR FABRIC

NETTOYANTS  
GATOR

SCCELLANTS  
GATOR

AGENTS LIANTS  
GATOR

BORDURES ET  
FIXATIONS  
GATOR

GUIDES  
D'INSTALLATION



# GAZON ARTIFICIEL



## INSTRUCTIONS D'INSTALLATION ET D'APPLICATION

### Préparation de la fondation

**A** Référez-vous toujours à la dernière [fiche technique \(FT\)](#) du gazon artificiel GATOR XTURF disponible sur [AllianceGator.com](#) avant d'installer du gazon artificiel GATOR XTURF.

**B** Excaver de 4 à 6" (10 à 15 cm) pour préparer une base solide, dense et compactée. Retirez toutes les racines et les mauvaises herbes qui poussent. Le nivelage et la mise en forme souhaitée de votre sous-couche doivent correspondre à votre niveau de finition et permettre un drainage adéquat.

**C** Vous êtes maintenant prêt à poser votre géotextile Gator Fabric GF 4.4. Assurez-vous que les géotextiles Gator Fabric GF 4.4 se chevauchent de 12 pouces (30 cm).

**D** La fondation doit être construite avec 4 à 6" (10-15 cm) de pierre concassée compactée de 0-3/4" (0-20 mm). Ratissez et nivelez uniformément afin d'obtenir la pente souhaitée. Mouillez votre surface avant de compacter. Passer la plaque vibrante par couche de 2 à 3" (5-8 cm) sur toute la surface pour compacter

la pierre concassée en place. Dans les zones restreintes, utilisez une dameuse manuelle ou un compacteur sauteur (Jumping jack). Examinez les points hauts ou bas et ajustez avant de passer à la couche finale de poussière de pierre sur 3/4" (20 mm). La dernière couche de votre fondation qui a été compactée, nivelée et inclinée doit refléter la surface désirée. (Variante maximale de 3/8" (10 mm) après la compaction finale) Plus votre base est lisse, plus votre GATOR XTURF sera lisse.

**N.B.** Pour augmenter le drainage, utilisez une pierre nette de 3/4" (20 mm) dans des canaux de drainage sous votre fondation de 0-3/4" (0-20 mm).

**E** Votre fondation est maintenant prête à recevoir le surfacage, il est temps de mesurer et de poser quelques repères selon votre plan et d'installer votre premier rouleau de gazon artificiel GATOR XTURF.

### POUR LES ÉTAPES 2 À 6 - 3 MOTS CLÉS À RETENIR COUPER - COLLER - CLOUER

#### ÉTAPE 1

##### Retrait des trois touffes extérieures



**1A** Déterminez la taille du rouleau de gazon artificiel GATOR XTURF nécessaire pour couvrir la surface et réduisez la quantité de joints nécessaire à l'installation. Tailles des rouleaux GATOR XTURF : (15' x 100' • 15' x 33' • 7,5' x 50' ou 7,5' x 25'). Tailles des rouleaux du gazon artificiel GATOR XTURF Putting Green Blend : (15' x 25' ou 7,5' x 25'). Déroulez le gazon artificiel GATOR XTURF sur une surface plane. Cela contribuera à rendre les prochaines étapes rapides et faciles.

**1B** À l'aide d'un couteau utilitaire, retirez les trois touffes extérieures sur le rebord apparent. Couper le support étroitement à la touffe à paraître garantira des brins de gazon de touffes droites.

**N.B.** Il est recommandé de laisser le gazon artificiel GATOR XTURF exposé au soleil et à chauffer quelques heures pour assurer une dilatation et un aplatissement du gazon artificiel GATOR XTURF.

#### ÉTAPE 2

##### Pose du premier rouleau de gazon artificiel Gator Xturf



**2** Gardez le bord du gazon artificiel GATOR XTURF bien serré à l'aide d'une pince pour gazon artificiel et agitez l'air en dessous pour faciliter la mise en place des pièces sans perturber votre base. Avec le premier gazon artificiel GATOR XTURF en place, il est temps d'apporter votre prochain rouleau. Retirez les trois touffes extérieures de votre rebord apparent, positionnez le deuxième rouleau de gazon artificiel GATOR XTURF dans la même direction que le rouleau initial et brossez une section des deux rouleaux au niveau du joint de rencontre pour vous assurer d'avoir le même aspect de brins de gazon, de couleurs et de formes lorsque regardant sous tous les angles. Selon l'angle, nous pourrions avoir une variation de texture et de couleur due à l'éclairage.

#### ÉTAPE 3

##### Jointage des rouleaux de gazon artificiel Gator Xturf



**3A** Une fois les trois touffes extérieures et le support retirés, vos rouleaux de gazon artificiel GATOR XTURF ont une rangée verticale de brins qui s'alignent parfaitement avec la pièce à joindre. L'espace entre les touffes est de 3/8" (9 mm), vous voulez vous assurer que les deux rangées qui seront reliées ensemble ont le même espacement. Lors de l'alignement de votre deuxième morceau de gazon artificiel GATOR XTURF, vous devriez observer un espace ouvert de 1/8" à 1/4" (3-6 mm) de largeur.

**3B** Nous sommes maintenant prêts à déployer le RUBAN DE JOINTOIEMENT GATOR XTURF centré sur votre joint et ce, sans plis. Remarque : Pour vous assurer que vous n'avez pas de plis ou de rides, utilisez un coup de genou (Knee Kicker) pour positionner le gazon artificiel GATOR XTURF en place.



**3C** Une fois le RUBAN DE JOINTOIEMENT GATOR XTURF est en place et que le pointillé noir se retrouve au centre de l'union des rouleaux de gazon artificiel, fixez-le ruban à l'aide de deux clous GATOR XTURF de 6" (15 cm) aux deux extrémités. Appliquez ensuite de la colle GATOR XP. Ces clous et le ruban adhésif seront recouverts lors de la pose du sable de remplissage.

## ÉTAPE 4

### Liaison du gazon artificiel Gator Xturf au ruban de jointoiment Gator Xturf



**4A** À l'aide d'un pistolet à colle, épandez la COLLE GATOR XP selon un motif linéaire ou serpentin sur le RUBAN DE JOINTOIMENT GATOR XTURF de manière cohérente. Le motif linéaire de colle doit être à 1" (2,5 cm) à l'intérieur de chaque rebord de gazon artificiel GATOR XTURF, suffisamment loin pour ne pas s'étaler au milieu du joint. Si c'est le cas, nettoyez immédiatement avec un solvant tel que de l'acétone, un diluant ou de l'essence.



**4B** Avec la COLLE GATOR XP en place, il est temps de joindre les deux rebords de gazon artificiel. Tirez les deux rebords et fermez soigneusement le centre uniformément (comme une fermeture éclair). Travaillez lentement et gardez les yeux devant la fermeture pour assurer un alignement parfait entre les deux pièces. Vous devriez voir un écart de 1/8" à 1/4" (3-6 mm) entre elles lorsque vous les joignez ensemble.



**4C** Une fois le joint terminé, appuyez fermement sur les extrémités et revenez en arrière le long du joint en appliquant une pression pour aider l'adhésif à pénétrer dans les bases des touffes et le support. Le joint sera entièrement recouvert de sable à remplissage.

## À noter

**1** Il est toujours prudent de vérifier votre espacement avant d'appliquer la colle.

**2** L'utilisation d'un rouleau sur les joints assurera le transfert de la colle sur le support.

**3** Pour protéger les joints après collage, il est également recommandé de fixer 2 clous aux deux extrémités. Ces clous et ces joints seront recouverts lors de l'installation du sable de remplissage.

**4** La COLLE GATOR XP est un adhésif de type durcissant à l'humidité ; il est préférable d'appliquer la colle et de pré-activer par pulvérisation d'eau avant de coller le gazon artificiel GATOR XTURF sur le ruban de jointoiment. Cela accélérera la réaction et donc le durcissement de la colle. Le gazon artificiel GATOR XTURF peut être repositionné jusqu'à 30 minutes sans perte de force d'adhérence. L'humidité raccourcit le temps d'adhésion des adhésifs polyuréthane. Évitez de l'utiliser sous la pluie ou sur de l'eau stagnante. La COLLE GATOR XP forme une liaison tenace en peu de temps. Le temps de durcissement varie en fonction de la température et de l'humidité. Assurez-vous que la colle est prise (3-4 heures) avant de procéder au brossage.

## ÉTAPE 5

### Découper autour d'un objet ou d'un joint



**5A** Lorsque vous coupez les rebords de votre projet de terrasse, de jardin, des pavés ou autre avec votre couteau utilitaire dans une main, saisissez le côté du gazon artificiel GATOR XTURF à retirer et tirez-le vers l'arrière pour exposer le support. La lame de votre couteau tout usage doit être tranchante et juste assez longue pour couper le support et non les brins de gazon. Une fois coupé, le support (le dessous) doit être serré contre tous les rebords de la structure sans se toucher et avec un espace ne dépassant pas 1/8" (3 mm).

**5B** Une coupe le long d'un mur, d'une clôture ou d'une pierre, cela nécessite plus de patience et une lame tranchante. Repliez le gazon artificiel GATOR XTURF vers vous, appuyez fermement et placez la lame la plus proche de l'objet. Soulevez le gazon artificiel GATOR XTURF, coupez 6" (15 cm) à la fois, reposez-le et vérifiez l'ajustement.

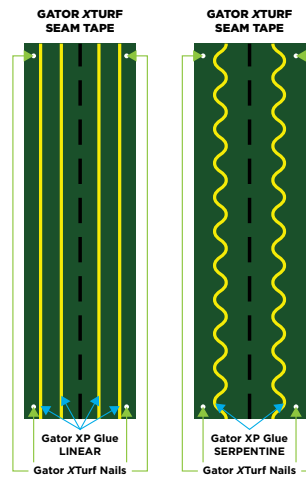

## ÉTAPE 6

### Fixez le gazon artificiel Gator Xturf avec les clous Gator Xturf

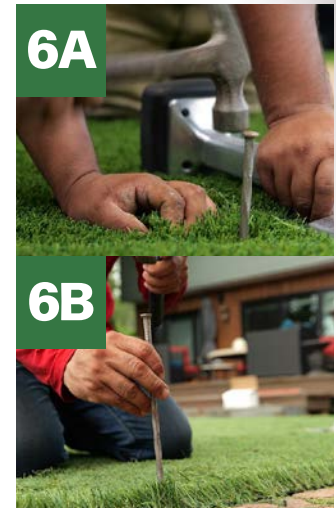

**6** Le clou spiralé non galvanisé GATOR XTURF de 6" (15 cm) doit être placé à ¼-½ po (6-12 mm) du bord du gazon et cloué tous les 4-6" (10-15 cm). Tous les 6 pi (1,8 m) du bord, dans le sens du rouleau, utilisez un coup de genoux (Knee Kicker) pour éliminer les plis du gazon. Fixez le gazon en place avec des clous spiralés GATOR XTURF de 6" (15 cm) tous les 12" (30 cm) en ligne droite. Ils doivent être à plat contre le support, sans qu'aucun brin de gazon ne soit coincé (voir images 6A-6B).



**5C** Lors de la coupe autour des coins, des arbres ou des poteaux, nous aurons besoin d'une coupe en relief. À partir du point le plus éloigné vers l'extérieur, coupez depuis le recul jusqu'au bord du gazon artificiel GATOR XTURF. Retirez tout excédent de gazon artificiel GATOR XTURF afin que votre prochaine coupe soit plus facile à manipuler.

**LES INSTRUCTIONS D'INSTALLATION ET D'APPLICATION DU GATOR XTURF SE POURSUIVENT À LA PAGE 86**

Pour en savoir plus, visitez-nous à [AllianceGator.com](http://AllianceGator.com)



# GAZON ARTIFICIEL



## INSTRUCTIONS D'INSTALLATION ET D'APPLICATION

### ÉTAPE 7

#### Application du sable de remplissage Gator Xturf

(Consultez la fiche technique pour connaître la quantité de sable de remplissage à utiliser.)



7A

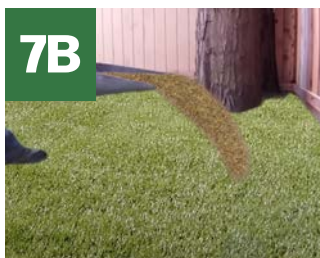

7B

**7A** Travaillez en lignes droites et assurez-vous d'obtenir une couverture totale sur toute la surface du gazon artificiel GATOR XTURF. Un épandeur avec un débit d'épandage réglable est le meilleur outil pour créer une couche de remplissage uniforme. Faites cependant attention à vos rangs avec l'épandeur, car ceux-ci disparaissent visuellement dans le gazon artificiel GATOR XTURF lorsque vous l'épandez.

**7B** Assurez-vous de garder votre vitesse et votre quantité constantes tout au long. L'uniformité est la clé. Plus vous l'épandez doucement, plus votre surface finale sera lisse sous les pieds. Appliquez votre matériau de remplissage en couche fine à chaque fois.

**7C** Les SABLES DE REMPLISSAGE GATOR XTURF BEIGE GATOR/VERT GATOR sont les principaux ingrédients de remplissage pour la première couche de remplissage. La couleur beige et verte en font un choix naturel. Il est recommandé pour les systèmes de gazon artificiel paysager résidentiel. Pour les aires de jeux pour animaux de compagnie, le SABLE DE REMPLISSAGE GATOR XTURF ZÉO-BLANC GATOR est généralement considéré comme le meilleur remplissage à utiliser pour aider à éliminer et minimiser les odeurs de déjections d'animaux. Le SABLE DE REMPLISSAGE GATOR XTURF ZÉO-BLANC GATOR est également très poreux, ce qui aide à garder votre gazon artificiel GATOR XTURF plus frais en plein soleil en comparaison au remplissage en caoutchouc.

**N.B.** Assurez-vous que la COLLE GATOR XP utilisée pour l'encollage du gazon artificiel est prise (3-4 heures) avant de procéder au brossage du gazon artificiel.

### ÉTAPE 8

#### Balayage du gazon artificiel Gator Xturf



8A1



8A2

**8A** Pour que votre couche de remplissage se disperse uniformément dans la base du gazon artificiel, vous devrez brosser les brins du gazon artificiel GATOR XTURF vers l'arrière, permettant ainsi au remplissage de tomber à l'aide d'un balai à poils durs, d'un râteau à gazon (8A.1) ou d'un balai électrique (8A.2). (N'utilisez jamais de râteau à feuilles métallique car les brins du gazon artificiel pourraient être endommagés.) Maintenez une pression ferme et reculez lentement pendant que vous travaillez le sable de remplissage profondément dans le gazon artificiel GATOR XTURF. Travaillez en rangées et superposez vos passes; il est également recommandé de brosser nord-sud et est-ouest, pour s'assurer que tous les SABLES DE REMPLISSAGE GATOR XTURF BEIGE GATOR/VERT GATOR ne sont plus visible, et que tous les brins sont à la verticale.

**8B** Pour terminer le projet, soufflez tout résidu de sable de remplissage GATOR XTURF BEIGE GATOR/VERT GATOR ou de brins coupés sur les surfaces à l'aide d'un souffleur à feuilles.

**N.B.** Un léger brouillard d'eau après le brossage et le soufflage élimineront l'électricité statique et aideront le sable de remplissage GATOR XTURF BEIGE GATOR/VERT GATOR à se mettre en place et tous les brins à se tenir verticalement.

Pour en savoir plus, visitez-nous à [AllianceGator.com](http://AllianceGator.com)



## INSTRUCTIONS D'APPLICATION

### 3 ÉTAPES D'APPLICATION FACILES

#### 1 PULVÉRISER 2 ESSUYER 3 ATTENDRE

**1** Après avoir enlevé les restes laissés par votre animal de compagnie. PULVÉRISER sur la surface à traiter pour éliminer la zone source de la mauvaise odeur, attendre une à deux minutes.

**2** ESSUYER ou éponger la surface en retirant tout excédent.

**3** ATTENDRE que l'enzyme commence la biodégradation, 10 à 15 minutes. Si l'odeur persiste, vaporiser à nouveau sur la tache restante, répéter les étapes 1 à 3 ou selon les besoins pour atténuer la mauvaise odeur jusqu'à satisfaction. Parfait, maintenant que votre gazon artificiel GATOR XTURF est rafraîchi, il sentira à nouveau un parfum léger et frais.

Remarque: La teneur en enzymes dégradera les taches au fil du temps en fonction des conditions environnementales, de la nature et de la quantité du biomatériau traité. Ne pas appliquer directement sur les personnes ou les animaux domestiques.

Pour en savoir plus, visitez-nous à [AllianceGator.com](http://AllianceGator.com)





# INSTRUCTIONS D'APPLICATION

## Shampooing Gator Clean



## Pulvérisateur Gator



## Nettoyant à efflorescence Gator Clean



## Nettoyant pour efflorescence et enduit de ciment Gator Clean



### À noter

- 1 Ce produit n'est pas un nettoyant à efflorescence.
- 2 Ne laissez pas ce produit sécher sur la surface.
- 3 Portez des LUNETTES DE PROTECTION et des GANTS de caoutchouc.
- 4 Toujours tester le produit sur une petite surface cachée d'environ 0,4 m<sup>2</sup> (4 pi<sup>2</sup>) pour s'assurer que le résultat répondra à vos attentes.
- 5 Mélangez 4 parties d'eau pour 1 partie de Shampooing Gator SHAMPOO liquide concentré. Toute

### À noter

- 1 Pour assurer une bonne adhésion du scellant, utilisez le NETTOYANT À EFFLORESCENCE GATOR avant d'appliquer le scellant.
- 2 Le [sable polymérique Gator](#) fraîchement installé doit durcir pendant 48 heures à plus de 15°C (59°F), sans pluie, avant d'utiliser le NETTOYANT À EFFLORESCENCE GATOR.
- 3 Ne laissez pas ce produit sécher sur la surface des pavés.
- 4 Portez des lunettes de sécurité et des gants de caoutchouc.
- 5 N'utilisez jamais ce produit sur de nouveaux pavés de béton. Attendez au moins 60 jours après l'installation des nouveaux pavés avant d'utiliser ce produit.

### À noter

- 1 Pour assurer une bonne adhésion du scellant, utilisez le NETTOYANT GATOR POUR EFFLORESCENCE ET ENDUIT DE CIMENT avant d'appliquer le scellant.
- 2 Le [sable polymérique Gator](#) fraîchement installé doit durcir pendant 48 heures à plus de 15°C, sans pluie, avant d'utiliser le NETTOYANT GATOR POUR EFFLORESCENCE ET ENDUIT DE CIMENT.
- 3 Ne laissez pas ce produit sécher sur la surface pavée.
- 4 Portez des lunettes de sécurité et des gants de caoutchouc.
- 5 N'utilisez jamais ce produit sur de nouveaux pavés de béton. Attendez au moins 60 jours après l'installation des nouveaux pavés avant d'utiliser ce produit.
- 6 TOUJOURS TESTER le produit sur

concentration plus élevée risque de décolorer les pavés ou pierres

- 6 Ne pas appliquer sous un soleil ardent.
- 7 Garder la surface de pavé mouillé du début à la fin.

### Marche à suivre

- 1 Mouillez la surface avec de l'eau.
- 2 A. Utilisez une pompe à pulvériser ou un arrosoir pour verser le produit dilué sur les pavés humides, B. Frottez vigoureusement la surface à l'aide d'une brosse à poils durs. Utilisez 3,78 L. (1 gal. U.S.) de produit dilué par 35 m<sup>2</sup> (375 pi<sup>2</sup>) de surface de pavés.

- 6 Toujours tester le produit sur une petite surface cachée d'environ 0,4 m<sup>2</sup> (4 pi<sup>2</sup>) pour s'assurer que le résultat répondra à vos attentes. Ne pas appliquer dans des conditions de soleil extrême.

7 Concentration idéal: Diluez une partie de NETTOYANT À EFFLORESCENCE GATOR liquide concentré dans quatre parties d'eau; toute concentration plus élevée risque de décolorer les pavés.

### Marche à suivre

- 1 Mouillez la surface des pavés avec de l'eau.
- 2 Utilisez une pompe à pulvériser ou un arrosoir pour verser le produit dilué sur les pavés mouillés. Épandez le NETTOYANT À EFFLORESCENCE GATOR dilué sur 3,7 m<sup>2</sup> (40 pi<sup>2</sup>) de surface de pavés à la fois. Laissez le

une petite surface cachée d'environ 0,4 m<sup>2</sup> (4 pi<sup>2</sup>) pour s'assurer que le résultat répondra à vos attentes. Ne pas appliquer dans des conditions de soleil extrême.

7 Diluez 1 partie de NETTOYANT GATOR POUR EFFLORESCENCE ET ENDUIT DE CIMENT liquide concentré dans 8 parties d'eau; toute concentration plus élevée risque de décolorer les pavés.

### Marche à suivre

- 1 Mouillez la surface des pavés avec de l'eau.
- 2 Utilisez une pompe à pulvériser ou un arrosoir pour verser le produit dilué sur les pavés mouillés. Laissez le produit agir pendant une minute, puis frottez vigoureusement la surface à l'aide d'une brosse à poils durs.

3 Rincez à fond avec de l'eau et passez à la prochaine section de 7 m<sup>2</sup> (75 pi<sup>2</sup>).

4 Répétez les étapes 2 et 3 pour toutes les sections à nettoyer.

5 Lorsque la surface est propre, utilisez un boyau d'arrosage pour rincer le Shampooing Gator Clean jusqu'à ce qu'il n'y ait plus de mousse sur les pavés.

### Mélange idéal

4 parties d'eau, 1 partie de produit.

Pour en savoir plus, visitez-nous à [AllianceGator.com](http://AllianceGator.com)

produit agir pendant une minute, puis frottez vigoureusement la surface à l'aide d'une brosse à poils durs.

3 Rincez à fond avec de l'eau et passez à la prochaine section de 3,7 m<sup>2</sup> (40 pi<sup>2</sup>).

4 Répétez les étapes 2 et 3 pour toutes les sections à nettoyer.

5 Une fois que la surface est propre, utilisez un boyau d'arrosage pour rincer abondamment le NETTOYANT À EFFLORESCENCE GATOR, jusqu'à ce que plus aucune mousse ne se forme sur les pavés.

**REMARQUE:** Répétez ces étapes s'il y a beaucoup d'efflorescence emprisonnée dans les pavés.

### Concentration idéale

4 parties d'eau, 1 partie de produit.

Pour en savoir plus, visitez-nous à [AllianceGator.com](http://AllianceGator.com)

Étendez 3,78 L (1 gal US) de produit dilué par 3,7 m<sup>2</sup> (40 pi<sup>2</sup>) de surface pavée.

3 Rincez à fond avec de l'eau et passez à la prochaine section de 3,7 m<sup>2</sup> (40 pi<sup>2</sup>).

4 Répétez les étapes 2 et 3 pour toutes les sections à nettoyer.

5 Une fois que la surface est propre, utilisez un boyau d'arrosage pour rincer abondamment le NETTOYANT GATOR POUR EFFLORESCENCE ET ENDUIT DE CIMENT, jusqu'à ce que plus aucune mousse ne se forme sur les pavés.

**REMARQUE:** Répétez ces étapes s'il y a beaucoup d'efflorescence emprisonnée dans les surfaces pavées.

### Mélange idéal

8 parties d'eau, 1 partie de produit.

Pour en savoir plus, visitez-nous à [AllianceGator.com](http://AllianceGator.com)

## Dégraissant XP Gator Clean



### À noter

Avant une utilisation sur une surface scellée, colorée ou peinte, TOUJOURS FAIRE UN TEST sur une petite surface peu visible d'environ 26 cm<sup>2</sup> (4 po<sup>2</sup>) afin de vérifier si le produit donne le résultat escompté. Le produit peut être moins efficace si d'autres nettoyants ont déjà été utilisés. Possibilité de dommage au produit de scellement dans le cas de pavés scellés. Visitez [www.alliancegator.com/canada/fr/questions-frequentes/faq-gator-clean/](http://www.alliancegator.com/canada/fr/questions-frequentes/faq-gator-clean/) pour des conseils de nettoyage.

**Non recommandé pour les taches d'huile synthétique.**

### Marche à suivre

Toujours faire un test sur une petite surface avant la première utilisation. Ne pas verser sur des surfaces humides. Utiliser à des températures supérieures à 4 °C et prévoir une ventilation optimale.

- 1 Agiter la bouteille avant d'appliquer sur la tache, en dépassant le périmètre de la tache de 25 mm (1"). L'épaisseur de la couche doit être de 3 mm (1/8").
- 2 Laisser sécher le produit jusqu'à la formation d'une poudre (de 12 à 24 heures selon la température, l'humidité et la ventilation).

3 Balayer le produit. Si la surface demeure foncée, assurer une ventilation adéquate et laisser l'humidité s'évaporer.

4 Si la tache est toujours présente, verser de nouveau du produit, frotter avec une brosse à poils durs, puis répéter les étapes 1 à 3.

5 Rincer tout résidu restant avec de l'eau.

Pour en savoir plus, visitez-nous à **AllianceGator.com**

## Dérouilleur Gator Clean



### À noter

1 Ne laissez pas ce produit sécher sur les pavés.

2 Portez des lunettes de protection et des gants de caoutchouc.

3 Afin d'obtenir une couleur plus uniforme après l'utilisation du dérouilleur, utilisez le nettoyant à [EFFLORESCENCE GATOR CLEAN](#) sur la surface complète pavé.

### Marche à suivre

- 1 Appliquez le produit sur la tache.
- 2 Laissez-le pénétrer pendant 2 à 3 minutes.
- 3 Frottez à l'aide d'une brosse à brins rigides.
- 4 Rincez à fond avec de l'eau.
- 5 Répétez les étapes 1 à 4 jusqu'à ce que la tache soit dissoute.

Pour en savoir plus, visitez-nous à **AllianceGator.com**

## Décapant à scellant Gator Clean



### Préparation

1 La surface doit être propre et sèche.

2 Arroser la végétation avant de commencer.

3 Couvrir et protéger ce qui convient de l'être, notamment la végétation.

4 Des bâches en polyéthylène résistant aux solvants conviennent pour créer une barrière efficace.

5 Pour obtenir de meilleurs résultats, utiliser le produit entre 10 °C et 32 °C.

### Application

1 Procéder au décapage une petite section à la fois.

2 Utiliser un pinceau ou un rouleau pour appliquer la solution (maximum de 32 mm [1/8 po] d'épaisseur).

3 Dans le cas d'une surface irrégulière, utiliser un pinceau en nylon pour pousser le produit vers les endroits moins accessibles.

4 Laisser agir pendant 3 à 24 heures si nécessaire.

5 Le rendement de surface moyen est d'environ 3,7 à 4,6 m<sup>2</sup> (40 à 50 pi<sup>2</sup>) par gallon. Les résultats peuvent varier selon texture et la porosité de la surface.

### Élimination et nettoyage

1 Utiliser une laveuse à pression.

2 Immédiatement frotter à l'aide d'une brosse à poil dur en nylon et d'eau propre pour enlever les résidus.

3 Rincer abondamment avec de l'eau pour faire disparaître les résidus restants.

4 Afin d'obtenir des résultats optimaux, un arrosage à faible pression est recommandé pour le dernier rinçage.

5 Disposer des matières dissoutes conformément aux règlements fédéraux, provinciaux et locaux.

Pour en savoir plus, visitez-nous à **AllianceGator.com**

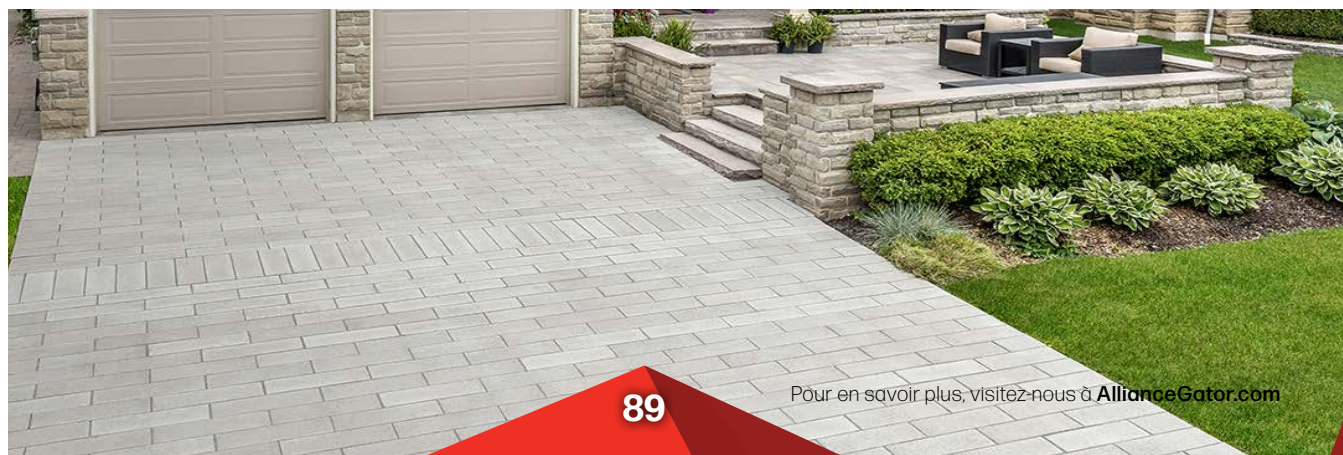

# INSTRUCTIONS D'APPLICATION



## Hybrid Maxi-Lustré +Rehausseur de couleur



## Hybrid Semi-Lustré +Rehausseur de couleur



## Hybrid Maxi-Lustré



## Hybrid Semi-Lustré



### À noter

- 1 Le scellement des pavés de béton doit avoir lieu 60 jours après leur installation. Consulter les recommandations du fabricant des pavés de béton à cet effet.
- 2 Ne pas appliquer si une pluie est prévue dans les 24 prochaines heures.
- 3 La surface des pavés de béton doit être froide au toucher.
- 4 La température au moment de l'application doit se situer entre 5 °C et 29 °C.

### Marche à suivre

- 1 Vérifier sur une petite surface peu visible d'environ 0,4 m<sup>2</sup> (4 pi<sup>2</sup>) afin de vérifier si le produit donne le résultat escompté.
- 2 Enlevez toutes les taches des pavés de béton à l'aide des produits nettoyants Gator Clean. Utilisez le décapant à scellant Gator pour retirer tout scellant inconnu qui est demeuré en surface.
- 3 Enlevez tout le matériau de jointoiement contaminé et remplacez-le par le sable polymérique Gator. Suivez les instructions de la plus récente fiche technique retrouvée sur le site internet.
- 4 Attendez au moins 48 heures à une

température minimale de 16 °C sans pluie pour que le sable polymérique Gator durcisse adéquatement.

5 Nettoyez la surface complète avec le nettoyant à efflorescence Gator Clean. Ce produit éliminera toutes taches emprisonnées dans les pores des pavés de béton en plus assurera une meilleure adhésion du scellement.

6 Laissez les pavés sécher pendant au moins 48 heures à une température minimum de 16 °C.

7 Meilleure pratique : ([Voir la vidéo en ligne. 2 personnes nécessaires.](#))

Appliquer une couche de produit de scellement GATOR HYBRID à l'aide d'un pulvérisateur, par section de 5,6 m<sup>2</sup> (60 pi<sup>2</sup>), puis utiliser un rouleau en mousse jaune résistant à l'eau afin d'enlever l'excédent de scellant sur la surface et la formation de flaques sur la surface.

8 Le produit de scellement GATOR HYBRID résiste aux intempéries et la circulation après 24 heures.

9 Portez des lunettes de protection, des gants et un masque respiratoire.

Pour en savoir plus, visitez-nous à [AllianceGator.com](#)



## Aspect Mouillé Maxi-Lustré



## Rescellant



## Aspect Satiné Semi-Lustré



### À noter

- 1 Le scellement des pavés de béton doit avoir lieu 60 jours après leur installation. Consulter les recommandations du fabricant des pavés de béton à cet effet.
- 2 Les produits de béton coulé et le sable de jointoiement DOIVENT être sec à 100%.
- 3 La température au moment de l'application doit se situer entre 0 °C et 29 °C.
- 4 La surface des produits de béton coulé doit être frais au toucher au moment de l'application du scellant (entre 0 °C et 29 °C.)
- 5 Nettoyez d'abord les produits de béton coulé à l'aide des produits nettoyants Gator Clean. Éliminez toutes les taches d'huile, de graisse et de rouille.
- 6 Utilisez le nettoyant à efflorescence

Gator Clean pour enlever toutes les taches d'efflorescence emprisonnées. En plus, il nettoiera la surface, ce qui assurera une meilleure adhésion du produit de scellement.

7 Appliquez une (1) seule couche de produit de scellement.

8 Assurez-vous qu'au moins 48 heures de temps sec se sont écoulées avant d'appliquer le produit de scellement GATOR SEAL.

9 Conçu expressément et uniquement pour une utilisation sur les surfaces non scellées. Ne peut être utilisé comme un rescellant. Lorsque vous utilisez le RESECELLANT GATOR, assurez-vous d'avoir au moins 48 heures sans pluie avant l'application. Si la température est supérieure à 15 °C, la surface devrait sécher en quelques heures.

10 Portez des lunettes de protection, des gants et un masque respiratoire.

### Marche à suivre

- 1 TOUJOURS FAIRE UN TEST sur une petite surface peu visible d'environ 0,4 m<sup>2</sup> (4 pi<sup>2</sup>) afin de vérifier si le produit donne le résultat escompté.
- 2 Enlevez toutes les taches des pavés de béton à l'aide des produits nettoyants Gator Clean. Utilisez le décapant à scellant Gator pour enlever tout revêtement inconnu qui reste sur la surface des pavés de béton.
- 3 Enlevez tout le matériau de jointoiement contaminé et remplacez-le par le sable

polymérique Gator. Suivez les instructions au verso des sacs pour mettre le sable en place convenablement.

4 Attendez au moins 48 heures à une température minimale de 16 °C sans pluie pour que le sable polymérique Gator durcisse adéquatement.

5 Nettoyez toute la surface à l'aide du Nettoyant à Efflorescence Gator Clean. Ce produit éliminera les taches d'efflorescence emprisonnées dans les pores des pavés de béton en plus de bien nettoyer la surface, ce qui assurera une meilleure adhésion du produit de scellement.

6 Laissez les pavés de béton sécher pendant au moins 48 heures à une température minimum de 16 °C, sans pluie, pour que le sable et les pavés de béton soient secs.

7 Meilleure pratique : ([Voir la vidéo en ligne. 2 personnes nécessaires.](#)) Appliquer une (1) couche de produit de scellement GATOR SEAL à l'aide d'un pulvérisateur, par section de 5,6 m<sup>2</sup> (60 pi<sup>2</sup>), puis utiliser un rouleau en mousse résistant au solvant afin d'enlever l'excédent de scellant sur la surface.

8 Le produit de scellement GATOR SEAL est hydrofuge et résiste aux intempéries après 90 min.

9 Laissez-le sécher pendant 24 heures avant d'utiliser la zone scellée.

Pour en savoir plus, visitez-nous à [AllianceGator.com](#)



# SÉRIE

# Signature

## Pierres naturelles Série Signature Zéro lustre +Rehausseur de couleur



### Superficie couverte

#### Granit:

37-55 m<sup>2</sup> (400-600 pi<sup>2</sup>) par 3,78L

#### Travertin:

46-65 m<sup>2</sup> (500-700 pi<sup>2</sup>) par 3,78L

#### Calcaire:

28-46 m<sup>2</sup> (300-500 pi<sup>2</sup>) par 3,78L

#### Grès:

18-37 m<sup>2</sup> (200-400 pi<sup>2</sup>) par 3,78L

#### Ardoise:

18 - 37 m<sup>2</sup> (200-400 pi<sup>2</sup>) par 3,78L

**Les superficies couvertes sont approximatives et varient en fonction de la porosité de la pierre, la largeur des joints et d'autres facteurs.**

### À noter

- 1 Le scellement des pierres naturelles doit avoir lieu 60 jours après leur installation. Consulter les recommandations du fabricant des pierres naturelles à cet effet.
- 2 Les pierres naturelles et le sable de jointoiement DOIVENT être sec à 100%.
- 3 La température au moment de l'application doit se situer entre 4 °C et 29 °C.
- 4 La surface des pierres naturelles doit être froide au toucher au moment de l'application du scellant (entre 4 °C et 29 °C).
- 5 Nettoyez d'abord les pierres naturelles à l'aide des produits nettoyants Gator. Éliminez toutes les taches d'huile, de graisse et de rouille.
- 6 Utilisez le nettoyeur à efflorescence Gator pour enlever toutes les taches d'efflorescence emprisonnées. En plus, il nettoiera la surface, ce qui assurera une meilleure adhésion du produit de scellement.
- 7 Appliquez une (1) seule couche de produit de scellement Signature rehausseur de couleur pour pierre naturelle.
- 8 Assurez-vous qu'au moins 48 heures de temps sec se sont écoulées avant d'appliquer le produit de scellement Signature rehausseur de couleur pour pierre naturelle.
- 9 Conçu expressément pour une utilisation sur les surfaces non scellées uniquement. Ne peut être utilisé comme un rescellant.
- 10 Portez des lunettes de protection, des gants et un masque respiratoire.

11 Toujours garder les surfaces sèches et propres pour réduire les accidents de glissement. Ce scellant n'est pas antidérapant. Des précautions doivent être prises autour des piscines et des douches.

12 Ne le laissez pas sécher (film blanc ou résidu glissant peut se former). S'il n'est pas essuyé après 5 à 10 minutes, il peut se former un résidu. Ne pas laver à la pression. Ne résiste pas aux acides ni aux produits chimiques caustiques. Ne pas diluer. Ne pas utiliser pour les surfaces où des aliments seront manipulés. Pas pour les tuiles vitrifiées ou les surfaces non poreuses. Appliquer entre 21 et 29 °C. Le résidu sec après une longue période peut être enlevé mécaniquement ou en ajoutant plus de scellant.

### Marche à suivre

- 1 TOUJOURS FAIRE UN TEST sur une petite surface peu visible d'environ 0,4 m<sup>2</sup> (4 pi<sup>2</sup>) afin de vérifier si le produit donne le résultat escompté.
- 2 Enlevez toutes les taches des pierres naturelles à l'aide des produits nettoyants Gator. Utilisez le décapant à scellant Gator pour enlever tout revêtement inconnu qui reste sur la surface des pierres naturelles.
- 3 Enlevez tout le matériau de jointoiement contaminé et remplacez-le par le sable polymérique Gator. Suivez les instructions au verso des sacs pour mettre le sable en place convenablement.
- 4 Attendez au moins 48 heures à une température minimale de 4 °C sans pluie pour que le sable polymérique Gator durcisse adéquatement.
- 5 Nettoyez toute la surface à l'aide du nettoyeur à efflorescence Gator. Ce produit éliminera les taches d'efflorescence emprisonnées dans les pores des pierres naturelles en plus de bien nettoyer la surface, ce qui assurera une meilleure adhésion du produit de scellement.
- 6 Laissez les pierres naturelles sécher pendant au moins 48 heures à une température minimum de 4°C, sans pluie, pour que le sable et les pierres naturelles soient secs.
- 7 Appliquez une (1) couche de scellant Signature rehausseur de couleur pour pierres naturelles à l'aide d'un pulvérisateur, d'un rouleau (5-10 mm), d'un racloir, d'une éponge ou d'un chiffon. Appliquez par section de 5,6 m<sup>2</sup> (60 pi<sup>2</sup>). Utiliser un rouleau en mousse ou un racloir pour enlever le surplus de scellant de la surface. Laisser le scellant restant pénétrer la surface pendant 5 à 10 minutes et essuyer tout surplus de scellant avec un chiffon en coton non pelucheux propre et sec. Répétez après 30 minutes s'il n'est pas bien scellé (faire le test avec une goutte d'eau).
- 8 Le produit de scellement Signature rehausseur de couleur est hydrofuge et résiste aux intempéries après 24 heures.
- 9 Laissez-le sécher pendant 8 heures avant d'utiliser (usage pédestre seulement) la zone scellée (Gardez la surface sèche). Le produit sera complètement sec après 72 heures.

Pour en savoir plus, visitez-nous à **AllianceGator.com**

## Série Signature Nouveau Fini d'aspect naturel Zéro lustre



### À noter:

- 1 Les pavés en béton doivent être scellés uniquement après 60 jours d'installation. Consulter les fabricants de pavés en béton pour obtenir leurs recommandations.
- 2 La température doit être comprise entre 5 °C et 30 °C lors de l'application du scellant.
- 3 La surface pavée doit être fraîche au toucher lors de l'application du scellant (entre 5 °C et 30 °C).

4 Nettoyez d'abord la surface pavée avec les produits nettoyants Gator. Éliminez toutes les taches (huile, graisse, rouille ou autres impuretés).

5 Utilisez le nettoyeur Gator pour l'efflorescence afin d'éliminer toute efflorescence accumulée. Il nettoie également efficacement la surface, garantissant une pénétration et une adhérence appropriées du scellant.

6 Appliquez une seule couche du Nouveau scellant GATOR de la SÉRIE SIGNATURE : ASPECT NATUREL.

7 Le Nouveau scellant GATOR de la SÉRIE SIGNATURE : ASPECT NATUREL peut être appliqué sur des surfaces sèches ou humides.

8 Bien mélanger ou brasser le Nouveau scellant GATOR de la SÉRIE SIGNATURE : ASPECT NATUREL avant et pendant l'application. Le produit apparaît blanc laiteux, mais confère un aspect naturel aux pavés, aux murs et aux pierres.

9 Une application excessive peut rendre la surface glissante lorsqu'elle est mouillée.

10 Destiné spécifiquement à une utilisation sur des surfaces non scellées et ne pouvant pas servir de re-scellant.

11 Les surfaces traitées seront sûres pour les piétons et les véhicules après 24 heures de traitement.

12 Portez des gants, un équipement de protection pour les yeux et un équipement respiratoire.

13 Des questions ? Consultez la page FAQ du scellant Gator sur [AllianceGator.com](http://AllianceGator.com).

### Marche à suivre :

- 1 Avant l'application du Nouveau scellant GATOR de la SÉRIE SIGNATURE : ASPECT NATUREL, consultez la fiche technique (FT) la plus récente du produit, accessible depuis le site [AllianceGator.com](http://AllianceGator.com).
- 2 Effectuez toujours un test sur une petite surface visible d'environ 0,4 m<sup>2</sup> (4 pi<sup>2</sup>) afin de vérifier si le produit donne le résultat escompté. Voir la garantie limitée.

### Préparation des surfaces :

- 3 La surface doit être propre et sèche avant l'application du scellant, et toutes les taches, l'huile, la saleté et les revêtements précédents doivent être retirés des pavés de béton à l'aide des produits nettoyants Gator. Utilisez le décapant scellant Gator Clean Sealer Stripper pour enlever tout revêtement inconnu restant sur la surface des pavés de béton.
- 4 Enlevez tout le matériau de jointoiement contaminé et remplacez-le par le sable polymérique Gator. Suivez les instructions au verso des sacs pour installer correctement le sable.
- 5 Attendez au moins 48 heures à une température minimale de 5 °C sans pluie pour que le sable polymérique Gator durcisse adéquatement.
- 6 Avant d'appliquer le scellant, assurez-vous de traiter toute la surface avec le nettoyeur pour l'efflorescence Gator. Ce produit éliminera l'efflorescence des pores des pavés en béton et nettoiera soigneusement la surface, garantissant une bonne adhérence du scellant.
- 7 Attendez au moins 48 heures à une température minimale de 5 °C, sans pluie, en vous assurant que le sable et la surface des pavés en béton sont secs.
- 8 ([Voir la vidéo en ligne. 2 personnes nécessaires](#)) Appliquez une (1) couche du Nouveau scellant GATOR de la SÉRIE SIGNATURE : ASPECT NATUREL à l'aide d'un pulvérisateur à basse pression sur des sections de 5,6 m<sup>2</sup> (60 pi<sup>2</sup>), puis utilisez un rouleau pour base d'eau en mousse (jaune) afin d'obtenir une couverture uniforme et d'éliminer l'excédent de scellant laissé sur la surface. (Remarque : l'application de couches supplémentaires peut créer une surface glissante).
- 9 Après 24 heures, la surface traitée, sera sécuritaire pour la circulation pédestre et véhiculaire.
- 10 Nettoyage : Lavez immédiatement les outils et vos mains à l'eau chaude savonneuse après utilisation.

Alliance Designer Products ne pourra être tenu responsable de toute utilisation non conforme.

Pour en savoir plus, visitez-nous à **AllianceGator.com**

# CHARTRE DES PRODUITS DE SCELLEMENT GATOR



Nom du produit	Scellant Hybrid Maxi-lustré <b>+REHAUSSEUR DE COULEUR</b>	Scellant Hybrid Semi-lustré <b>+REHAUSSEUR DE COULEUR</b>	Scellant Hybrid Maxi-lustré	Scellant Hybrid Semi-lustré
Formulation	À base d'eau	À base d'eau	À base d'eau	À base d'eau
Fini	Maxi-lustré	Semi-lustré	Maxi-lustré	Semi-lustré
Rehausseur de couleur	Vibrant	Vibrant	Non	Non
Stabilisateur de joints	✓	✓	✓	✓
Formulation d'une pellicule	✓	✓	✓	✓
Surface humide	✓	✓	✓	✓
Résiste aux intempéries après	24 heures	24 heures	24 heures	24 heures
Pavé de béton	✓	✓	✓	✓
Produits de béton coulé	✓	✓	✓	✓
Pierre naturelle				
Maçonnerie	✓	✓	✓	✓
	Avant Après	Avant Après	Avant Après	Avant Après
	Avant Après	Avant Après	Avant Après	Avant Après

Protégez et rehaussez votre projet d'aménagement en utilisant l'un des nombreux produits de scellement que propose Alliance.

Pour en savoir plus, visitez [AllianceGator.com](http://AllianceGator.com)



SÉRIE

*Signature*



Aspect mouillé Très lustré Rehausseur de couleur vibrant	Aspect satiné Peu lustré Rehausseur de couleur subtil	Pierres naturelles Zéro lustre <b>+ REHAUSSEUR DE COULEUR</b>	Aspect naturel Fini d'aspect naturel <b>À USAGE MULTIPLE</b>
À base de solvant	À base de solvant	À base d'eau	À base d'eau
Très lustré	Peu lustré	Zéro lustre	Zéro lustre
Vibrant	Subtil	Vibrant	Non
✓	✓		
✓	✓		
			✓
90 minutes	90 minutes	24 heures	24 heures
✓	✓		✓
✓	✓		✓
		✓	✓
✓	✓		✓
Avant Après	Avant Après	Avant Après	Avant Après
Avant Après	Avant Après	Avant Après	Avant Après

Conforme aux exigences du SCAQMD. Faites d'abord un test sur une petite surface peu visible d'environ 0,4 m<sup>2</sup> (4 pi<sup>2</sup>) afin de vérifier si le produit donne le résultat escompté. La couleur finale, l'intensité et les nuances (plus clair ou plus sombre) risquent d'être différentes. Tous les pavés de béton et les pierre naturelles sont d'intensité variable, de sorte que les échantillons sont fournis qu'à titre indicatif pour guider le choix du produit de scellement. Il est impossible de garantir des couleurs identiques.

SABLES  
GATOR

POUSSIÈRE  
POLYMERIQUE  
GATOR DUST

GATOR  
AQUA ROCK

GAZON  
ARTIFICIEL  
GATOR XTURF

GATOR  
BASE

SYSTÈME  
GATOR TILE

GATOR GRID ET  
GATOR FABRIC

NETTOYANTS  
GATOR

SCCELLANTS  
GATOR

AGENTS LIANTS  
GATOR

BORDURES ET  
FIXATIONS  
GATOR

GUIDES  
D'INSTALLATION





## Instructions d'application

### À noter

Porter des gants pour éviter que l'agent liant colle aux doigts. Mélanger les produits dans un malaxeur à maçonnerie, dans une brouette ou sur une feuille de contreplaqué.

**1** Compacter 10 cm (4 po) de pierres concassées afin de former une base solide.

**2** Mélanger 473 ml (1/2 pinte) du contenant de GATOR ROCK BOND avec les pierres décorative sèches et exemptes de toute poussière (18,2 kg /40 lb) pendant 4 minutes.

**3** Dans les 20 minutes suivant la réalisation de l'étape 2, répartir le mélange sur la surface en le lissant à la truelle.

### Application et Instructions

**(Agent liant liquide seulement)**

Pierres Décoratives – Granit – Calcaire – Marbre 3 mm À 10 mm (1/8" à 3/8")

ces pierres décoratives doivent être propres, exemptes de poussière et 100% sèches.

### Méthode d'application du Gator Rock Bond

**1** Compacter 10 cm (4 po) de pierres concassées afin de former une base solide.

**2** Mélanger dans un ratio d'un contenant (3,78L. / 1 Gal. US) de Gator Rock Bond avec les pierres décoratives sèches et exemptes de toute poussière (145 kg / 320 lb) pendant 4 minutes. Mélanger les produits mécaniquement à l'aide d'un malaxeur à maçonnerie ou manuellement.

**3** Dans les 20 minutes suivant la réalisation de l'étape 2, répartir le mélange sur la surface en le lissant à la truelle.

### À noter

**1** Surfaces piétonnes seulement.

**2** S'active au-dessus de 16 °C.

**3** Sèche en 24 heures (sans pluie).

**4** L'outillage utilisé pourra être nettoyé à l'aide de Gatorene.

**5** Apparence très lustrée au départ qui s'estompe graduellement dans les trois mois suivant l'application. Ce changement d'aspect ne modifie en rien le pouvoir liant du produit.

Pour en savoir plus, visitez-nous à [AllianceGator.com](http://AllianceGator.com)

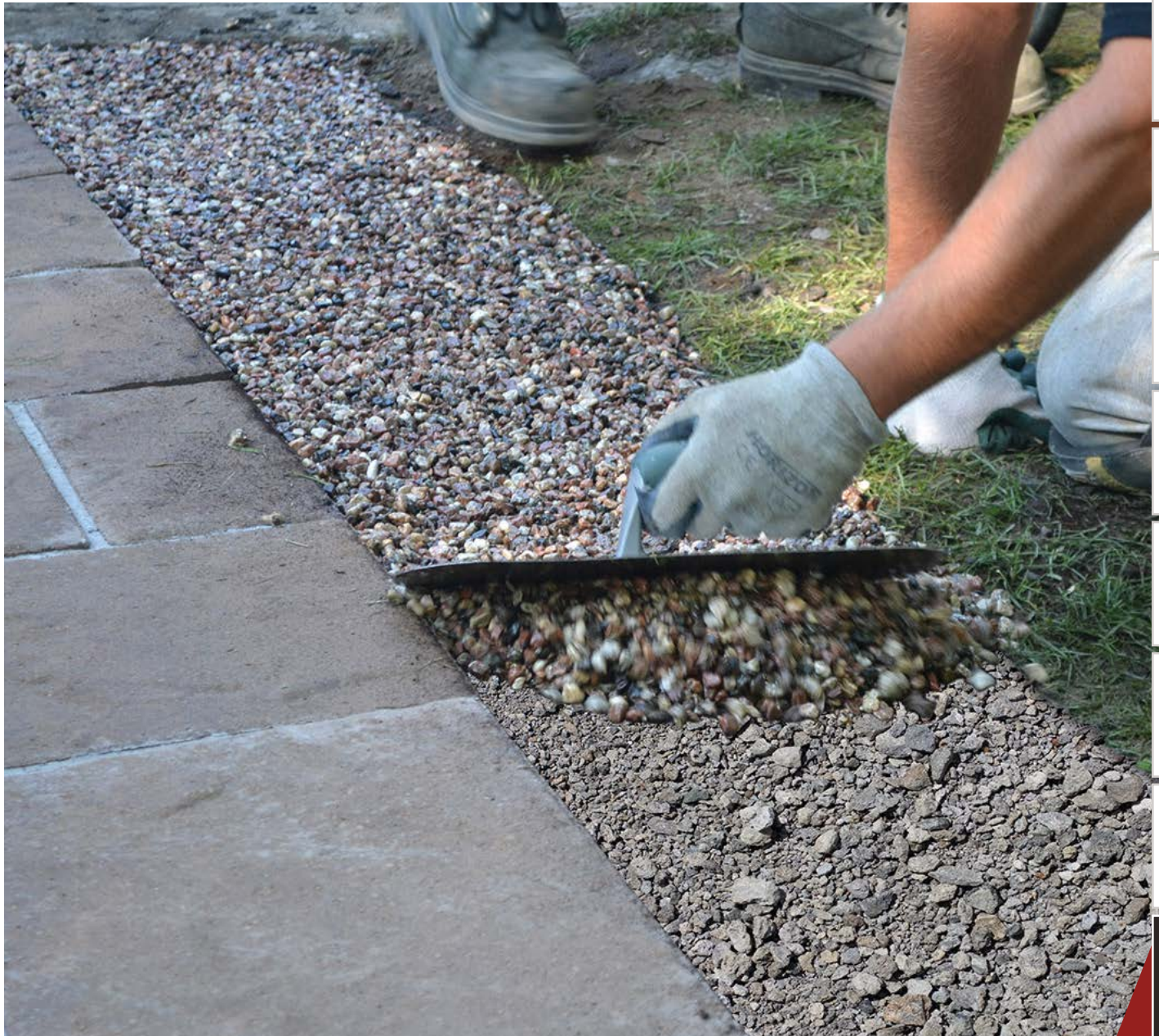

SABLES  
GATOR

POUSSIERE  
POLYMERIQUE  
GATOR DUST

GATOR  
AQUA ROCK

GAZON  
ARTIFICIEL  
GATOR XTURF

GATOR  
BASE

SYSTEME  
GATOR TILE

GATOR GRID ET  
GATOR FABRIC

NETTOYANTS  
GATOR

SCCELLANTS  
GATOR

AGENTS LIANTS  
GATOR

BORDURES ET  
FIXATIONS  
GATOR

GUIDES  
D'INSTALLATION



**Aliance**  
LA QUALITÉ... NOTRE DEVISE

AllianceGator.com